



PORSCHE

Modellübersicht Porsche

Modellbezeichnung	Modelljahr (MJ)	Modellbezeichnung	Modelljahr (MJ)
9PA:		997:	
Cayenne/S/Turbo	ab MJ 2003	911 Coupé-Modelle:	ab MJ 2005
Cayenne/S/GTS/Turbo/Turbo S/Diesel	ab MJ 2006	Carrera/S/4/4S/GTS/4 GTS	
92A:		911 Cabriolet-Modelle:	ab MJ 2005
Cayenne/S/GTS/Turbo/Diesel/S Diesel/Turbo S	ab MJ 2011	Carrera/S/4/4S/GTS/4 GTS/Speedster	
Cayenne S Hybrid	ab MJ 2011	911 Targa 4/4S	ab MJ 2007
Cayenne/S/GTS/Turbo/Diesel/S Diesel/Turbo S	ab MJ 2015	911 Coupé-Modelle: Turbo/S	ab MJ 2007
Cayenne S E-Hybrid	ab MJ 2015	911 Cabriolet-Modelle: Turbo/S	ab MJ 2008
9AY:		911 GT3	ab MJ 2007
Cayenne alle Derivate (exkl. E-Hybrid)	ab MJ 2017	911 GT3 RS	ab MJ 2007
Cayenne E-Hybrid alle Derivate	ab MJ 2018	911 GT2	ab MJ 2008
987:		911 GT2 RS	ab MJ 2011
Boxster/S/Spyder	ab MJ 2005	970:	
Cayman/S/R	ab MJ 2006	Panamera/S/4/4S/GTS/Turbo/Diesel/Turbo S (inkl. Executive-Modelle)	ab MJ 2010
991:		Panamera S Hybrid	ab MJ 2011
911 Coupé-Modelle:	ab MJ 2012	Panamera S E-Hybrid	ab MJ 2014
Carrera/S/4/4S/GTS/4 GTS/Turbo/Turbo S		971:	
911 Cabriolet-Modelle:	ab MJ 2012	Panamera alle Derivate (exkl. E-Hybrid)	ab MJ 2016
Carrera/S/4/4S/GTS/4 GTS/Turbo/Turbo S		Panamera E-Hybrid alle Derivate	ab MJ 2016
911 GT3/RS	ab MJ 2014	974:	
911 Targa 4/4S/GTS	ab MJ 2014	Panamera Sport Turismo alle Derivate (exkl. E-Hybrid)	ab MJ 2017
911 R	ab MJ 2016	Panamera Sport Turismo E-Hybrid alle Derivate	ab MJ 2017
911 GT2 RS	ab MJ 2017	981:	
911 Speedster alle Derivate	ab MJ 2019	Boxster/S/GTS	ab MJ 2012
992:		Cayman/S/GTS/GT4	ab MJ 2014
911 Coupé-Modelle:	ab MJ 2019	Boxster Spyder	ab MJ 2015
alle Derivate		718:	
95B:		Boxster/S	ab MJ 2016
Macan/S/GTS/S Diesel/Turbo	ab MJ 2014	Cayman/S	ab MJ 2016
918 Spyder:			
918 Spyder	ab MJ 2014		

Rechtlicher Hinweis:



PORSCHE

Rechtlicher Hinweis:

Die Porsche Rettungsdatenblätter wurden ausschließlich für Rettungsfachkräfte erstellt, die über eine entsprechende berufliche Ausbildung auf dem Gebiet der technischen Personenrettung aus Fahrzeugen nach Verkehrsunfällen verfügen, und dürfen ausschließlich zu diesem Zweck genutzt werden.

Sie beinhalten u. a. Informationen zur Karosseriebeschaffenheit, zu passiven Sicherheitssystemen sowie alternativen Antriebssystemen und stellen die maximal möglichen länderspezifische Ausstattungsvarianten dar.

Porsche ist kein Experte für die Durchführung von Rettungsaktionen. Deshalb müssen alle Rettungskräfte diese Informationen vor einem Rettungseinsatz beurteilen und auf Grund ihres Fachwissens Strategien entwerfen und Entscheidungen treffen. Wir empfehlen allen Rettungskräften, im Rahmen ihrer Übungen repräsentative Fahrzeuge von Porsche zu untersuchen, um diese Informationen in vollem Umfang zu verstehen.

Das Werk einschließlich seiner Teile ist urheberrechtlich geschützt. Jede kommerzielle Verwertung oder Nutzung bedarf der vorherigen schriftlichen Zustimmung der Porsche AG. Dies gilt insbesondere für Vervielfältigung, Verarbeitung, Bearbeitung, Übersetzung, Mikroverfilmung und die Einspeicherung und/oder Verarbeitung in elektronischen Systemen, einschließlich Datenbanken und Online-Diensten.

Inhaltliche Anpassungen bzw. Änderungen der Rettungsdatenblätter behält sich die Porsche AG ausdrücklich jederzeit vor. Die Informationen waren zum Zeitpunkt der Erstellung aktuell. Porsche schließt jegliche Verpflichtung zur Aktualisierung, Änderung oder zum Ersetzen dieser Informationen aus.



Porsche AG, Cayenne/S/Turbo (9PA) SUV

PORSCHE MJ 2003 bis MJ 2005

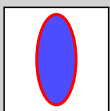
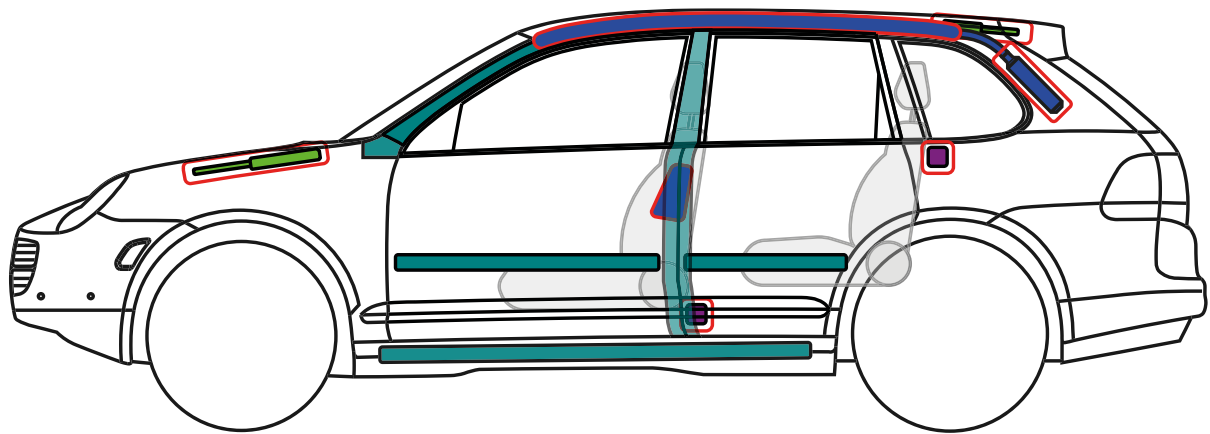
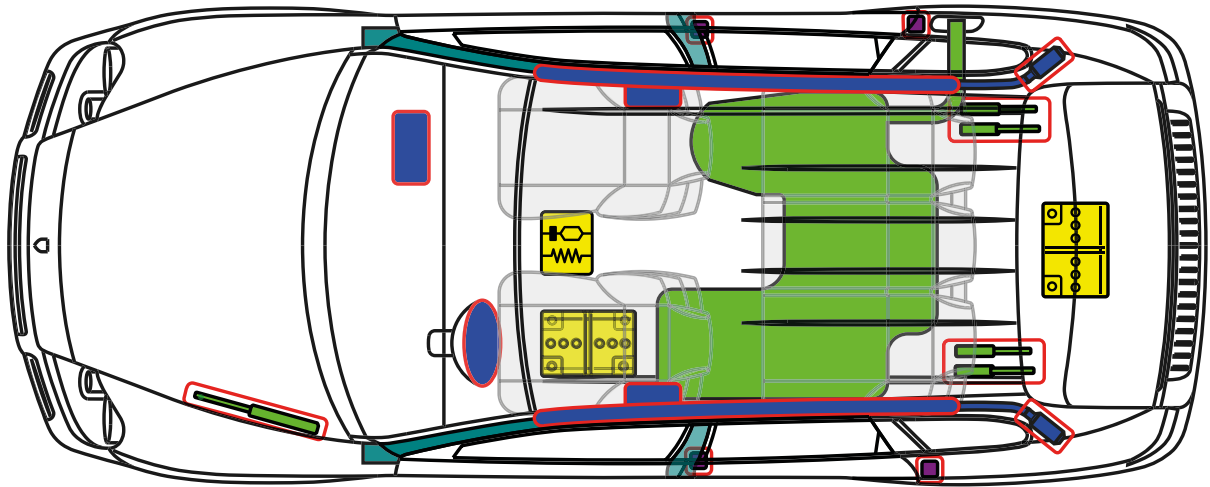

Airbag



Gurtstraffer

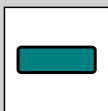

Karosserie-
verstärkung

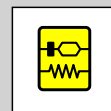

SRS-
Steuergerät

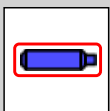

Gasgenerator

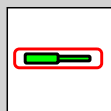

Gasdruck-
dämpfer

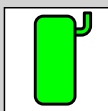

Kraftstofftank

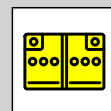

Batterie



Porsche AG, Cayenne/S/GTS/Turbo/Turbo S/Diesel (9PA) SUV

PORSCHE MJ 2006 bis MJ 2010

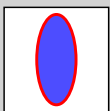
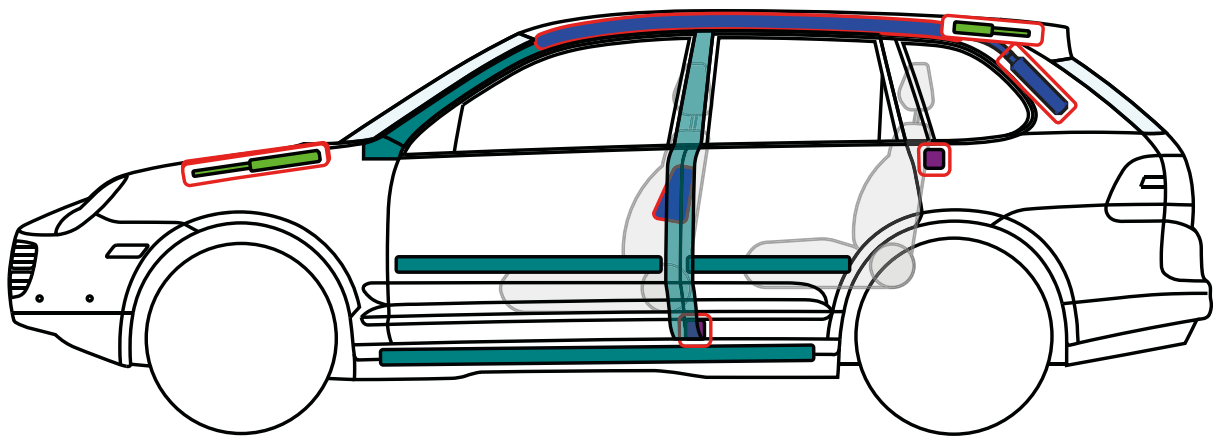
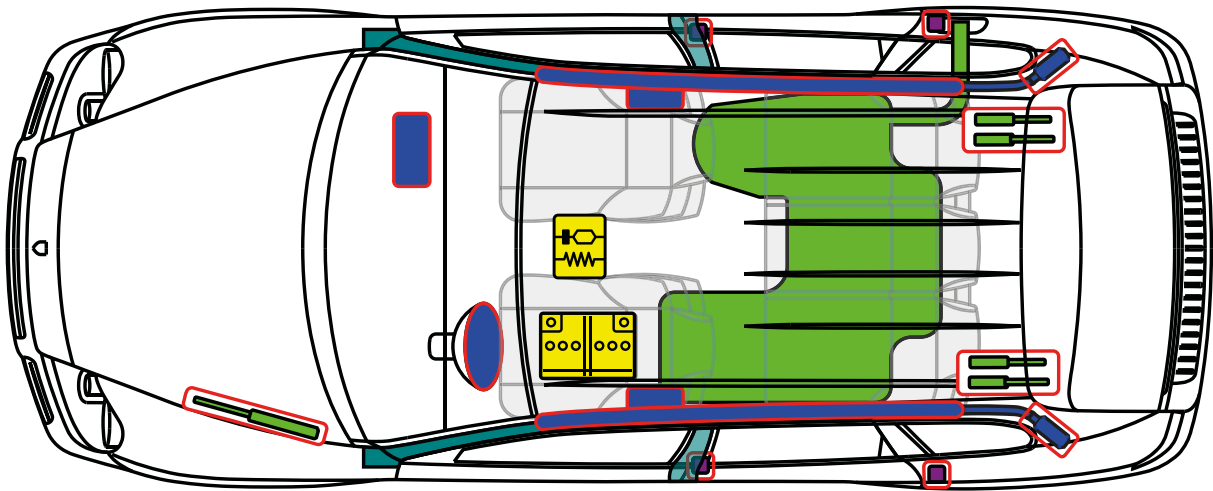

Airbag



Gurtstraffer

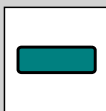

Karosserie-
verstärkung

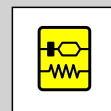

SRS-
Steuergerät

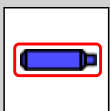

Gasgenerator

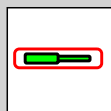

Gasdruck-
dämpfer

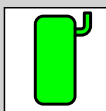

Kraftstofftank

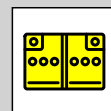

Batterie



Porsche AG, Cayenne/S/GTS/Turbo/Diesel/S Diesel/
Turbo S (92A) SUV

PORSCHE ab MJ 2011

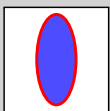
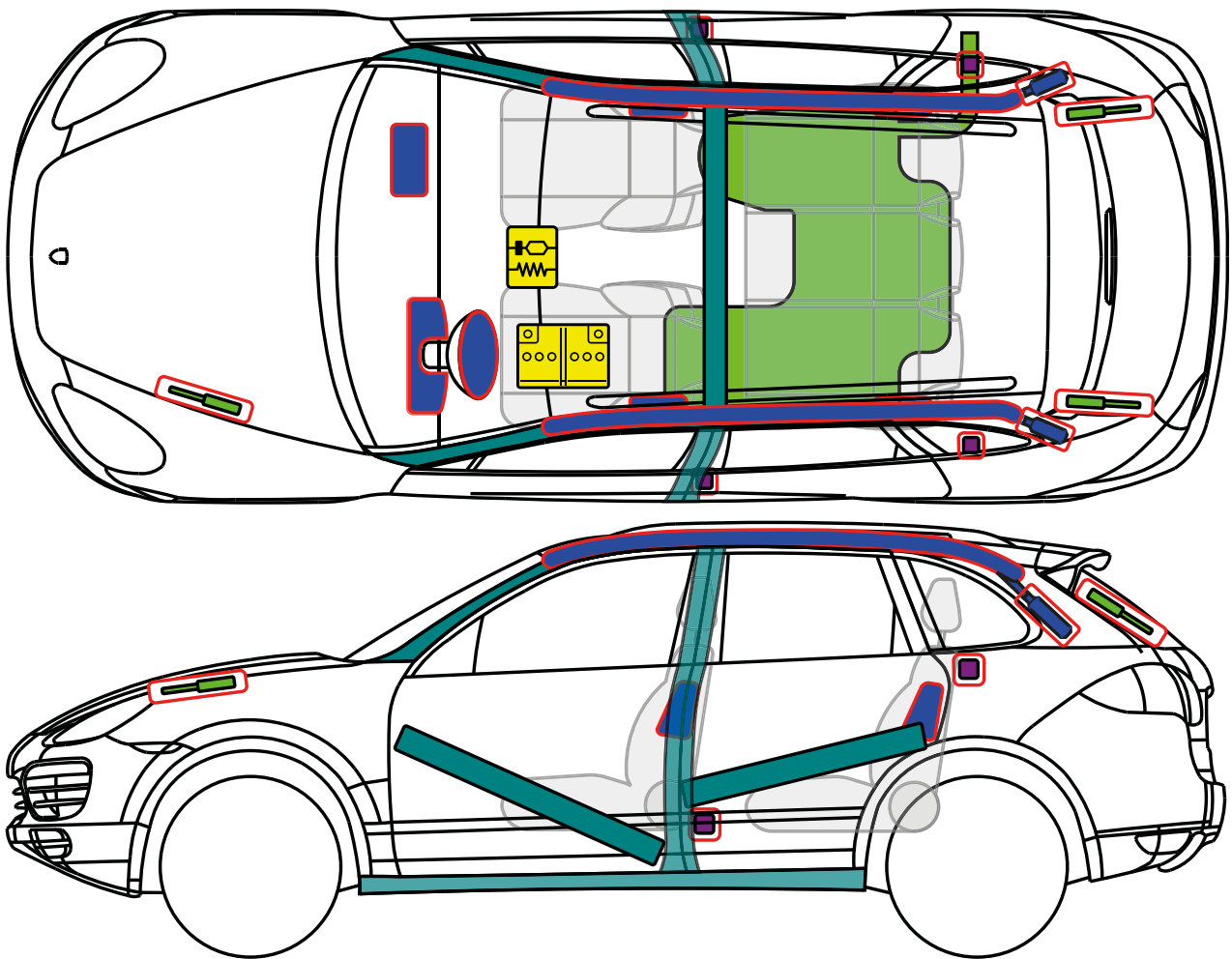

Airbag



Gurtstraffer

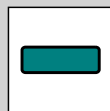

Karosserie-
verstärkung

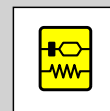

SRS-
Steuergerät

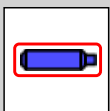

Gasgenerator

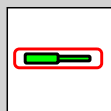

Gasdruck-
dämpfer

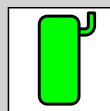

Kraftstofftank

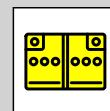

Batterie



Porsche AG, Cayenne S Hybrid (92A) SUV

PORSCHE ab MJ 2011

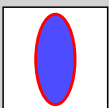
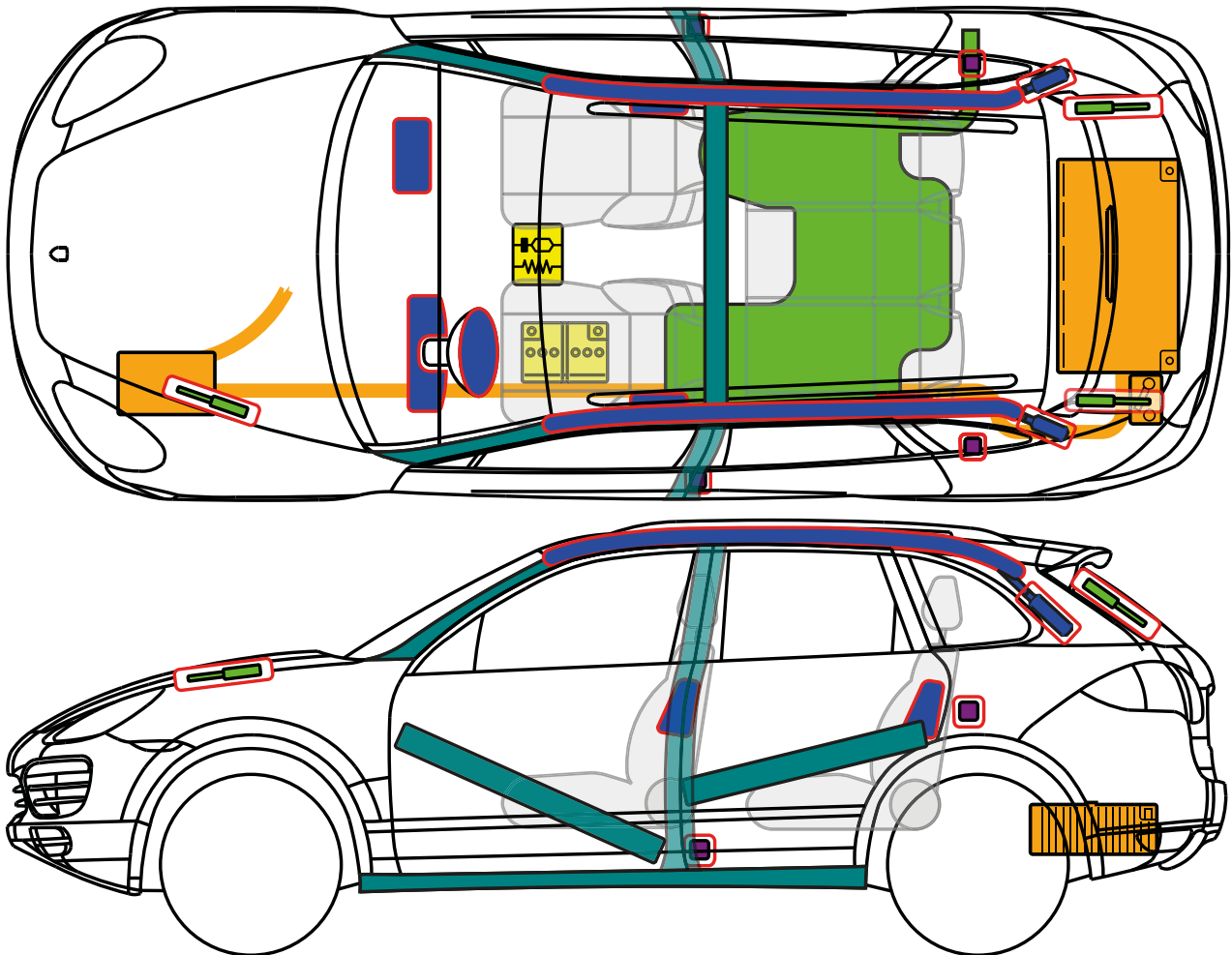

Airbag

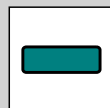

Karosserie-
verstärkung

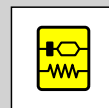

SRS-
Steuergerät

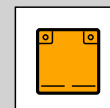

Hochvolt-
batterie

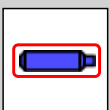

Gasgenerator

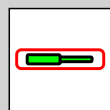

Gasdruck-
dämpfer

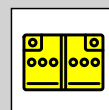

12 Volt
Batterie



Hochvolt
-leitung/
-komponente



Gurtstraffer

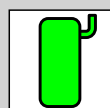

Kraftstofftank



Hochvolt-
trennstell

Fahrzeugidentifizierung und Kennzeichnung

Erkennungsmerkmale Cayenne S Hybrid



Schriftzug „Hybrid“ auf der **Designabdeckung** im **Motorraum**



Schriftzug „Hybrid“ auf dem **Kotflügel rechts und links**



im **Kombiinstrument**

A = E-Power-Meter,
B = READY-Anzeige,
C = Energiefluss in der Multifunktionsanzeige

Kennzeichnung der Hybridkomponenten



Alle Hochvoltkomponenten sind mit eindeutigen Warnhinweis-Aufklebern gekennzeichnet.



Warnkennzeichnung auf der Kunststoffabdeckung des Schlossträgers im Motorraum.

Alle Hochvoltleitungen sind mit einer orangefarbenen Isolierung versehen.

Sicherheitshinweise zum Hybridsystem

Nicht beschädigte Stecker, Leitungen und Flanschdosen des Hochvoltbordnetzes sind berührsicher.



Gefahr schwerer oder tödlicher Verletzungen durch Stromschlag bei unsachgemäßer Handhabung!

Bei unsachgemäßer Handhabung von Hochvoltkomponenten besteht Lebensgefahr durch die hohe Spannung und den dabei auftretenden möglichen Stromfluss durch den menschlichen Körper.

- Sich in Betrieb befindende Hochvoltkomponenten nicht berühren.
- Die orangefarbenen Hochvoltleitungen des Hochvoltbordnetzes nicht beschädigen.
- Auch nach der Deaktivierung des Hochvoltbordnetzes kann noch Spannung in der Hochvoltbatterie vorhanden sein. Die Hochvoltbatterie darf weder beschädigt noch geöffnet werden.

Passives Sicherheitssystem und Hochvoltsystem deaktivieren



Die Elektromaschine ist im Stillstand geräuschlos!

Die Betriebsbereitschaft kann ggf. nicht an den Betriebsgeräuschen erkannt werden, da die Elektromaschine im Stillstand geräuschlos ist.

- Das Fahrzeug kann betriebsbereit sein, auch wenn kein Motorgeräusch zu hören ist.
- In den Fahrstufen „P“ oder „N“ kann der Verbrennungsmotor in Abhängigkeit des Ladezustandes der Hochvoltbatterie selbstständig starten.

HINWEIS

Unfall mit ausgelösten Airbags und Gurtstraffern

Bei Unfällen mit Auslösung von Airbags und Gurtstraffern wird das Hochvoltsystem automatisch abgeschaltet.

HINWEIS

Unfall mit nicht ausgelösten Airbags und Gurtstraffern

Um sicherzustellen, dass der Antrieb sowie die Sicherheitssysteme deaktiviert sind, sollten Einsatzkräfte die folgenden Schritte ergreifen:

1. Zündschlüssel in „AUS“-Stellung.
2. 12-Volt-Batterie unter dem Fahrersitz abklemmen.

Ist weder die Zündung noch die 12-Volt-Batterie zugänglich:

1. Trennen der 12-Volt-Steckverbindung im Kofferraum.

Weitere Deaktivierungsmethoden – wie sie zum Beispiel in den Reparaturleitfäden beschrieben sind (z. B. Ziehen des Servicesteckers) – dürfen nur von entsprechend qualifiziertem Personal durchgeführt werden.

Zündung ausschalten

Die im Folgenden beschriebene Deaktivierungsmethode des Hochvoltsystems gilt sowohl für Fahrzeuge mit konventionellem Schlüssel als auch für Fahrzeuge mit Porsche Entry & Drive.

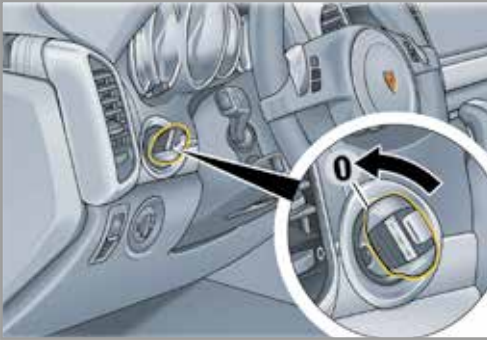

1. Zündschlüssel in „AUS“-Stellung (Position -0-) drehen.

- Das Hochvoltsystem ist nach der Deaktivierung spannungsfrei.
- Die passiven Sicherheitssysteme wie Airbags und Gurtstraffer werden durch das 12-Volt-Bordnetz weiter mit Spannung versorgt.

12-Volt-Batterie abklemmen

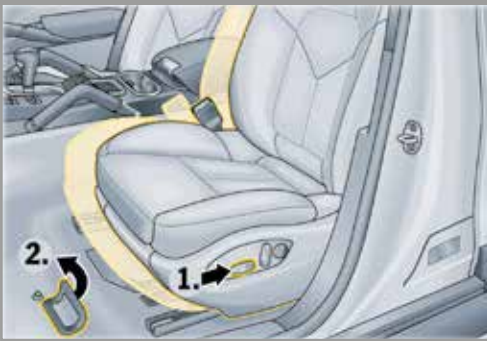

1. Fahrersitz – wenn möglich – in die hinterste Position fahren (-1-).
2. Teppichausschnitt (-2-) lösen.



3. Das Massekabel der 12-Volt-Batterie an der Schraubverbindung trennen (-3-).

- Die passiven Sicherheitssysteme (Airbags und Gurtstraffer) werden deaktiviert.

Keine Zugänglichkeit von Zündung und 12 Volt Batterie

Trennen der 12-Volt-Steckverbindung im Kofferraum



1. Kofferraumabdeckung öffnen.
Die zu trennende 12-Volt-Steckverbindung befindet sich links an der Hochvoltbatterie.
2. Die 12-Volt-Steckverbindung trennen.

- Das Hochvoltsystem ist nach der Deaktivierung spannungsfrei.
- Die passiven Sicherheitssysteme wie Airbags und Gurtstraffer werden durch das 12 Volt Bordnetz weiter mit Spannung versorgt.

Sonstige Unfallsituationen

Fahrzeug im Wasser

Es besteht keine Gefahr, dass Spannung an der Karosserie anliegt. Nach der Bergung des Fahrzeuges

1. das Wasser aus dem Innenraum abfließen lassen
2. und Deaktivierung des Hochvoltsystems einleiten.

Fahrzeugbrand

Geeignetes Löschmittel:

Wasser (H₂O)

Batteriebrand

Geeignete Löschmittel bei Batteriebrand:

trockener Sand, Kohlenstoffdioxid (CO₂)

⚠️ WARNUNG Platzen von Batteriemodulen bei Hitzeentwicklung!

Wird die Hochvoltbatterie erhitzt besteht die Möglichkeit, dass Batteriemodule platzen.

- Bei der Brandbekämpfung die gebotenen Sicherheitsabstände einhalten.



Porsche AG, Cayenne/S/GTS/Turbo/Diesel/S Diesel/ Turbo S (92A) SUV

PORSCHE MJ 2015

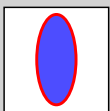
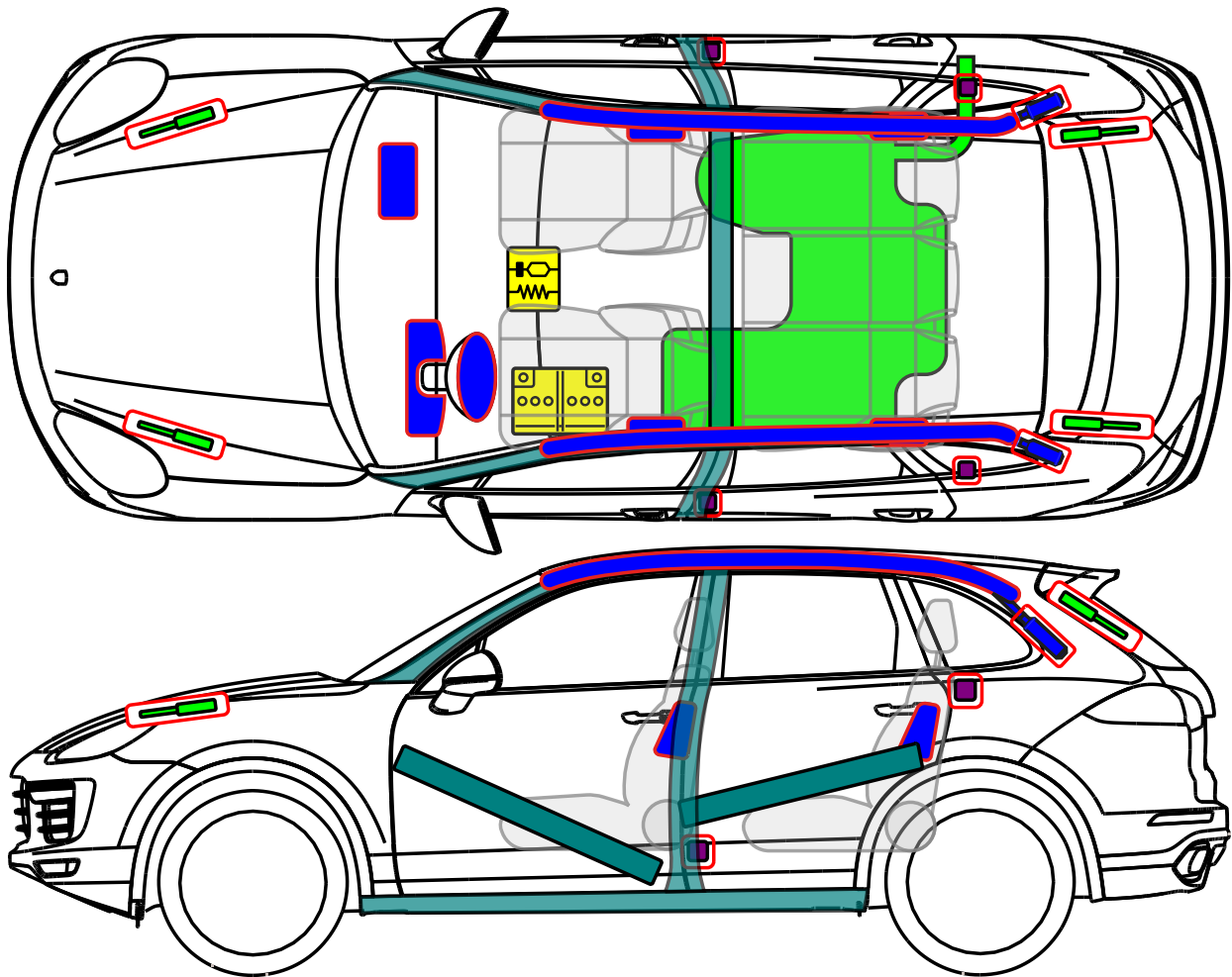

Airbag



Gurtstraffer

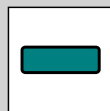

Karosserie-
verstärkung

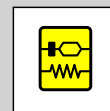

SRS-
Steuergerät

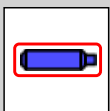

Gasgenerator

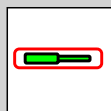

Gasdruck-
dämpfer

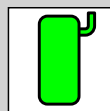

Kraftstofftank

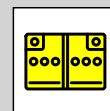

12 Volt
Batterie



Porsche AG, Cayenne S E-Hybrid (92A) SUV

PORSCHE MJ 2015

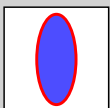
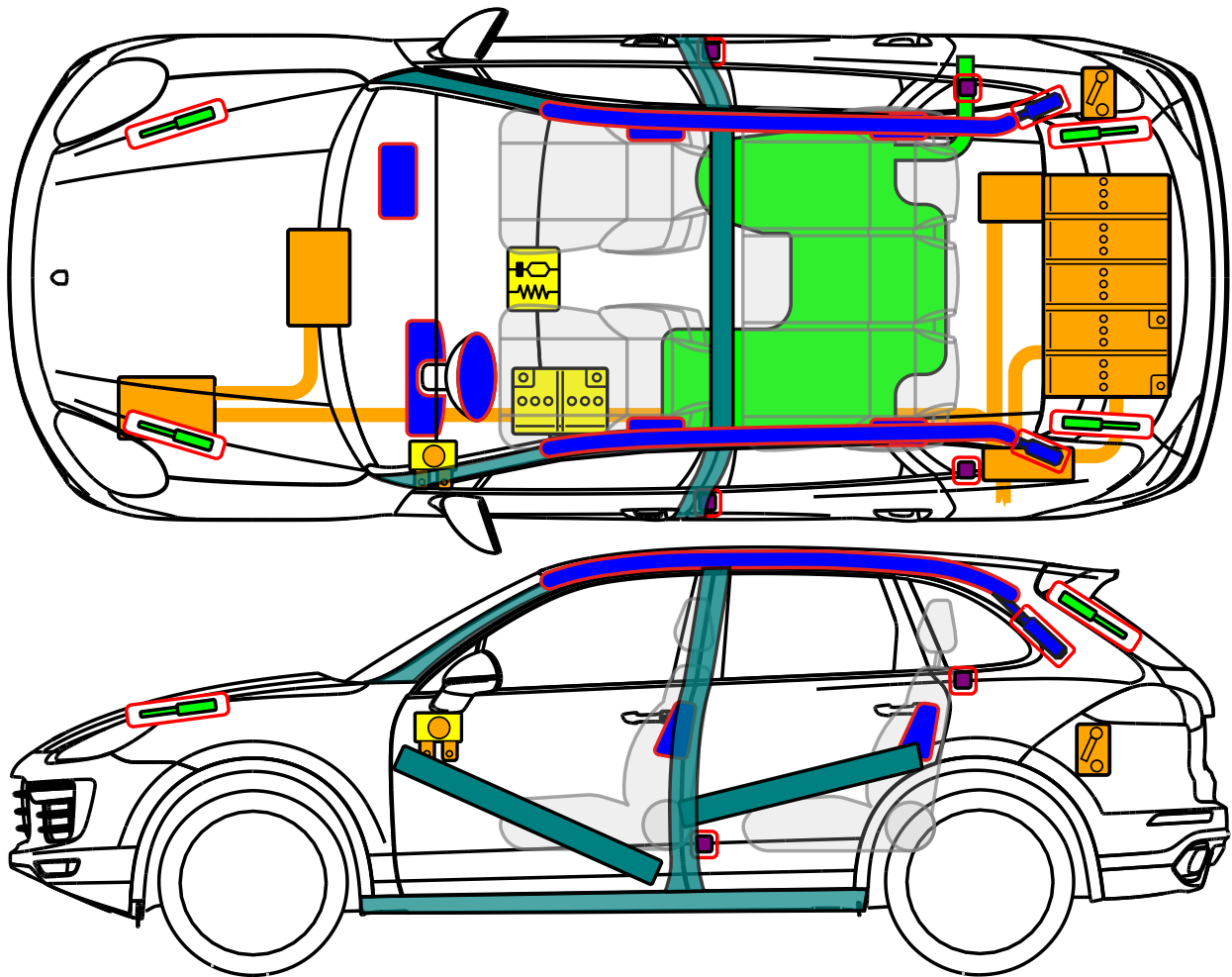

Airbag

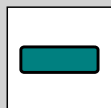

Karosserie-
verstärkung

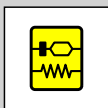

SRS-
Steuergerät

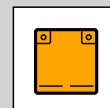

Hochvolt-
batterie



Gasgenerator

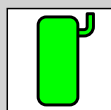

Kraftstofftank

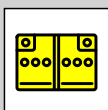

12 Volt
Batterie



Hochvolt
-leitung/
-komponente



Gurtstraffer

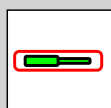

Gasdruck-
dämpfer

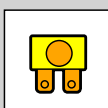

Sicherungs-
kasten

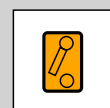

Hochvolt-
trennstell

Fahrzeugidentifizierung und Kennzeichnung

Erkennungsmerkmale Cayenne S E-Hybrid bei Serienausstattung



Schriftzug „e-hybrid“ auf der **Designabdeckung** im Motorraum

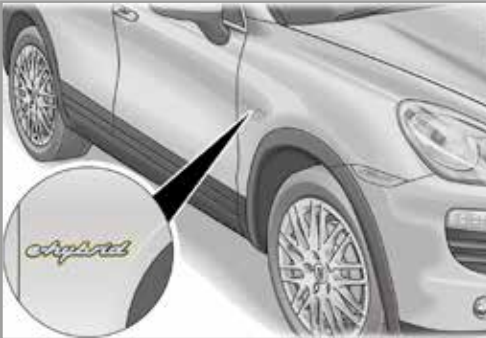

Schriftzug „e-hybrid“ auf der **Tür rechts und links**



im **Kombiinstrument**

A = Batterieladezustand,
B = E-Power-Meter Anzeige,
C = Schriftzug „e-hybrid“

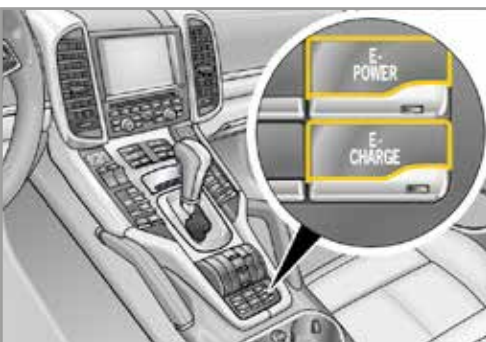

E-POWER- und E-CHARGE-Taste auf der Mittelkonsole



Fahrzeuginnenanschluss hinter der Ladeklappe am Fahrzeug hinten links

Kennzeichnung der Hybridkomponenten



Alle Hochvoltkomponenten sind mit eindeutigen Warnhinweis-Aufklebern gekennzeichnet.

Alle Hochvoltleitungen sind mit einer orangefarbenen Isolierung versehen.

Sicherheitshinweise zum Hybridsystem

Nicht beschädigte Stecker, Leitungen und Flanschdosen des Hochvoltbordnetzes sind berührsicher.

⚠ GEFAHR Gefahr schwerer oder tödlicher Verletzungen durch Stromschlag bei unsachgemäßer Handhabung!

Bei unsachgemäßer Handhabung von Hochvoltkomponenten besteht Lebensgefahr durch die hohe Spannung und den dabei auftretenden möglichen Stromfluss durch den menschlichen Körper.

- Sich in Betrieb befindende Hochvoltkomponenten nicht berühren.
- Die orangefarbenen Hochvoltleitungen des Hochvoltbordnetzes nicht beschädigen.
- Auch nach der Deaktivierung des Hochvoltbordnetzes kann noch Spannung in der Hochvoltbatterie vorhanden sein. Die Hochvoltbatterie darf weder beschädigt noch geöffnet werden.

Passives Sicherheitssystem und Hochvoltsystem deaktivieren

⚠️ WARNUNG Die Elektromaschine ist im Stillstand geräuschlos!

Die Betriebsbereitschaft kann ggf. nicht an den Betriebsgeräuschen erkannt werden, da die Elektromaschine im Stillstand geräuschlos ist.

- Das Fahrzeug kann betriebsbereit sein, auch wenn kein Motorgeräusch zu hören ist.
- Bei eingeschalteter Zündung kann der Verbrennungsmotor in Abhängigkeit des Ladezustandes der Hochvoltbatterie selbstständig starten.

HINWEIS Deaktivierung des HV-Systems

Bei Unfällen mit ausgelösten Airbags oder Gurtstraffern wird das Hochvoltsystem automatisch abgeschaltet.

Um sicherzustellen, dass das **Hochvoltsystem** deaktiviert ist, sollten Einsatzkräfte – abhängig von der Zugänglichkeit – die **primäre oder sekundäre Rettungstrennstelle als Methode zur Deaktivierung nutzen:**

1. Primäre Rettungstrennstelle: Zündschlüssel in „AUS“-Stellung bringen und 12 Volt Service Stecker (markiert mit Fähnchen) im Kofferraum hinten rechts öffnen.
2. Sekundäre Rettungstrennstelle: Zündschlüssel in „AUS“-Stellung bringen und die Sicherung Nummer 40 (markiert mit Fähnchen) im Sicherungskasten vorne links ziehen.

Weitere Deaktivierungsmethoden des Hybridsystems – wie sie zum Beispiel in den Reparaturleitfäden beschrieben sind – dürfen nur von entsprechend qualifiziertem Personal durchgeführt werden.

HINWEIS Deaktivierung der passiven Sicherheitssysteme

Um sicherzustellen, dass die **passiven Sicherheitssysteme** (Airbags und Gurtstraffer) deaktiviert sind, sollten Einsatzkräfte

1. die 12-Volt-Batterie im Fahrerfußraum trennen. Die Wartezeit nach Trennen der 12-Volt-Batterie beträgt 1 Minute.
2. das Hochvoltsystem über die primäre oder sekundäre Rettungstrennstelle deaktivieren, um die vollständige Spannungsfreiheit des 12-Volt-Bordnetzes zu gewährleisten.

Deaktivierung des Hochvoltssystems

Zündung ausschalten

Die im Folgenden beschriebene Deaktivierungsmethode des Hochvoltssystems gilt sowohl für Fahrzeuge mit konventionellem Schlüssel als auch für Fahrzeuge mit Porsche Entry & Drive (schlüsselloser Zugang). Bei beiden Methoden muss zunächst der Zündschlüssel in „AUS“-Stellung gedreht werden.

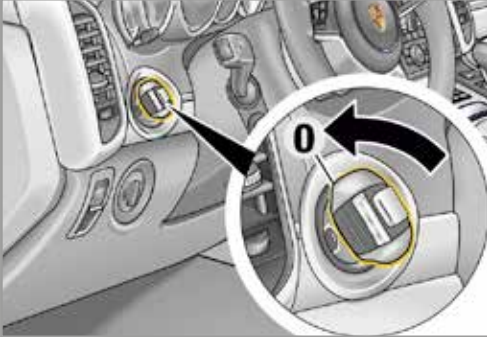

1. Zündschlüssel in „AUS“-Stellung (Position -0-) drehen.

Primäre Rettungstrennstelle: Öffnen des 12 Volt Service Steckers im Kofferraum hinten rechts

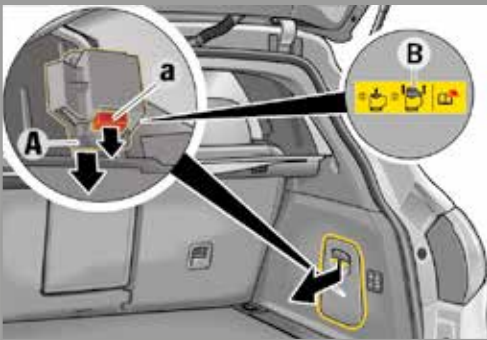

1. Öffnen des 12 Volt Service Steckers.
2. Service Stecker (markiert mit Fähnchen -B-) entriegeln -a- und öffnen -A-.

- Das Hochvoltssystem ist nach der Deaktivierung innerhalb von ca. 20 Sekunden spannungsfrei.
- Die passiven Sicherheitssysteme wie Airbags und Gurtstraffer werden durch das 12-Volt-Bordnetz weiter mit Spannung versorgt.

Sekundäre Rettungstrennstelle: Ziehen der Sicherung Nummer 40 im Sicherungskasten an der Schalttafel links

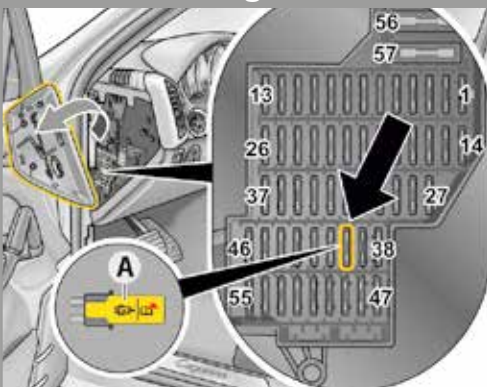

1. Sicherungskastendeckel an der Schalttafel links öffnen.
2. Sicherung Nummer **40** (markiert mit Fähnchen **A**) abziehen.

- Das Hochvoltssystem ist nach der Deaktivierung innerhalb von ca. 20 Sekunden spannungsfrei.
- Die passiven Sicherheitssysteme wie Airbags und Gurtstraffer werden durch das 12-Volt-Bordnetz weiter mit Spannung versorgt.

Deaktivierung der passiven Sicherheitssysteme

12-Volt-Batterie abklemmen



Sicherstellen, dass kein Fremdstartkabel an das Fahrzeug angeschlossen ist.

1. Fahrersitz – wenn möglich – in die hinterste Position fahren (-1-).
2. Teppichausschnitt (-2-) im Fußraum vorne links lösen.



3. Minuskabel der 12-Volt-Batterie an der Schraubverbindung lösen (-3-) und gegen ungewollten Kontakt sichern (-4-).

- Zusätzlich das HV-System an einer Rettungstrennstelle deaktivieren.
- Die passiven Sicherheitssysteme (Airbags und Gurtstraffer) werden deaktiviert. Die Wartezeit nach Trennen der 12-Volt-Batterie beträgt 1 Minute.

Weitere Unfallsituationen

Fahrzeug im Wasser

Es besteht keine Gefahr, dass Spannung an der Karosserie anliegt. Nach der Bergung des Fahrzeuges

1. das Wasser aus dem Innenraum abfließen lassen und
2. Deaktivierung des Hochvoltsystems einleiten.

Fahrzeug-/Batteriebrand

Geeignetes Löschmittel:

Wasser (H₂O), größere Mengen zum Kühlen der Li-Io-Batterie

Batteriebrand

Geeignete Löschmittel bei Batteriebrand:

trockener Sand, Kohlenstoffdioxid (CO₂)

⚠️ WARNUNG Platzen von Batteriezellen bei Hitzeentwicklung!

Wird die Hochvoltbatterie erhitzt besteht die Möglichkeit, dass Batteriemodule platzen.

- Bei der Brandbekämpfung die gebotenen Sicherheitsabstände einhalten.



Porsche AG, Boxter/S/Spyder (987)

Cabriolet

PORSCHE ab MJ 2005

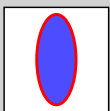
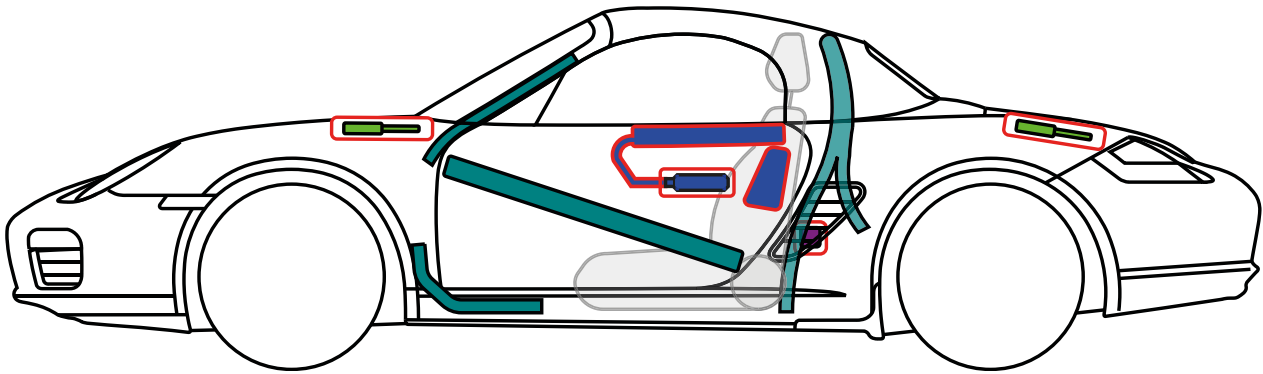
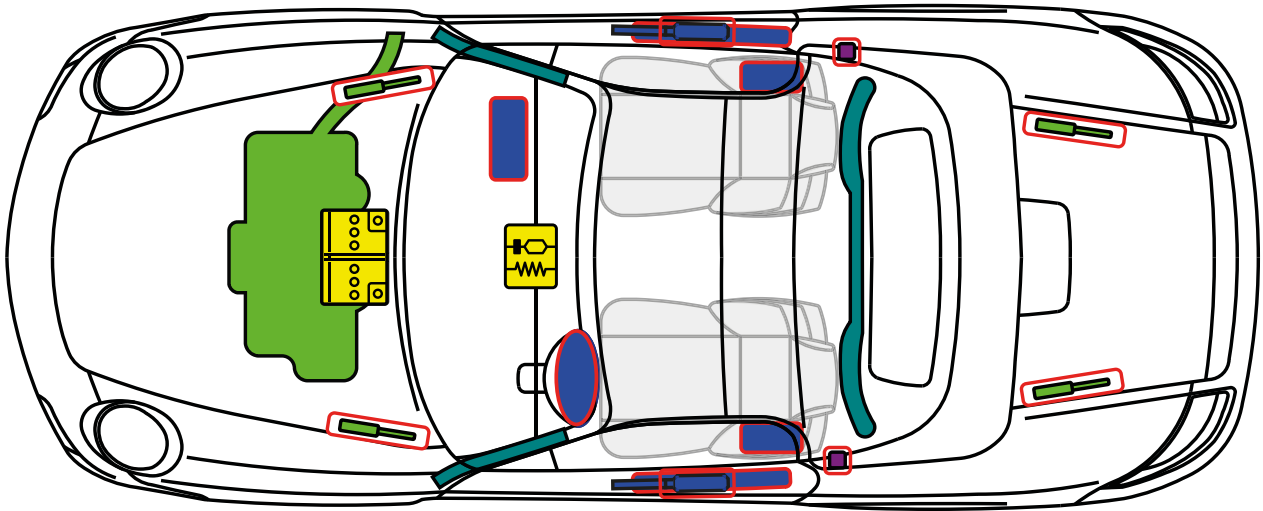

Airbag



Gurtstraffer

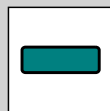

Karosserie-
verstärkung

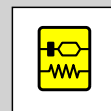

SRS-
Steuergerät

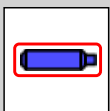

Gasgenerator

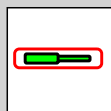

Gasdruck-
dämpfer

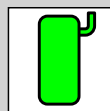

Kraftstofftank

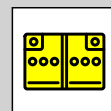

Batterie



Porsche AG, Cayman/S/R (987)

Coupé

PORSCHE ab MJ 2006

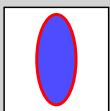
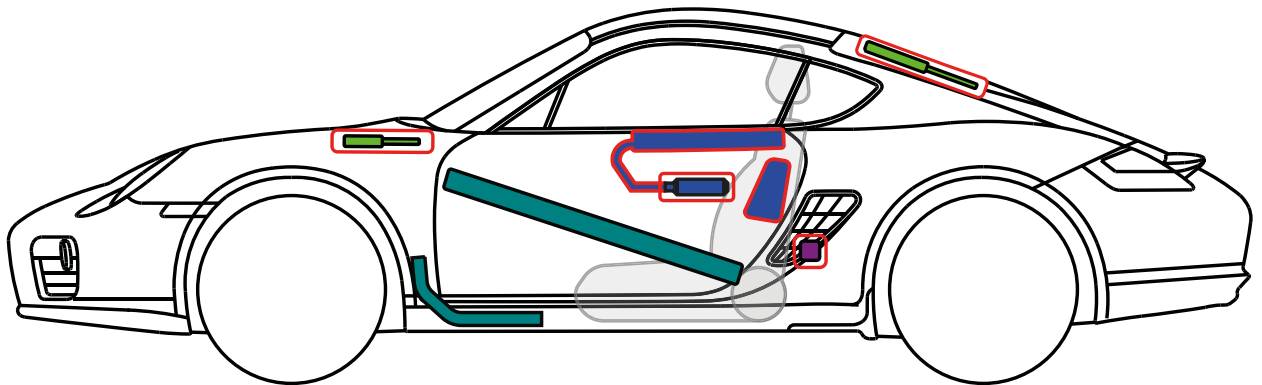
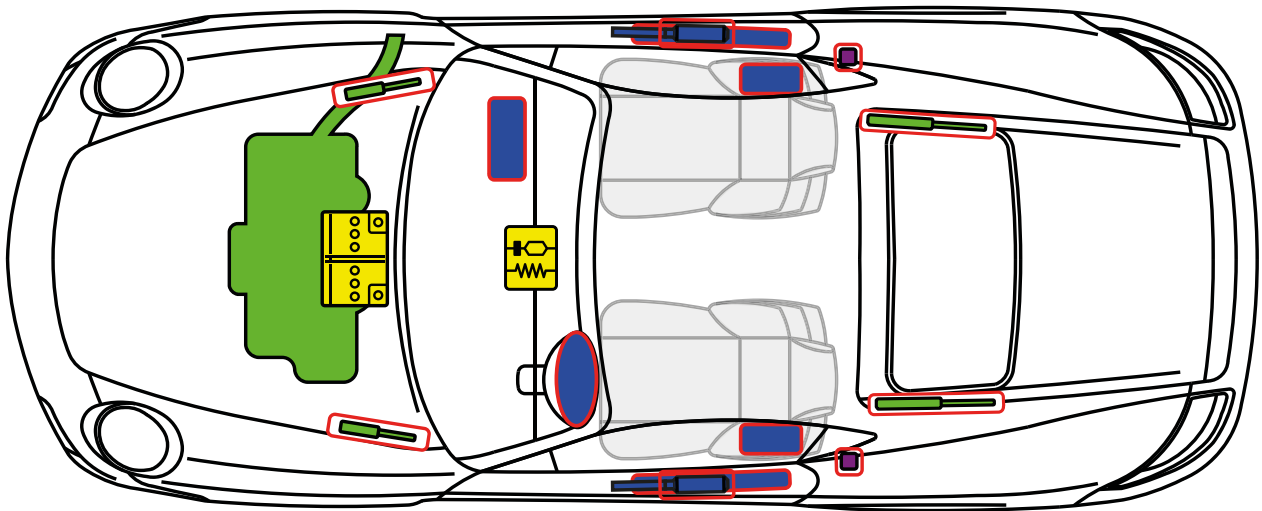

Airbag



Gurtstraffer

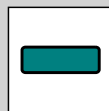

Karosserie-
verstärkung



SRS-
Steuergerät

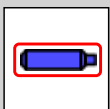

Gasgenerator

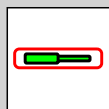

Gasdruck-
dämpfer

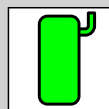

Kraftstofftank

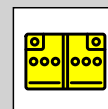

Batterie



**Porsche AG, 911 Carrera/S/4/4S/GTS/4 GTS/
Turbo/Turbo S (991) Coupé
ab MJ 2012**

PORSCHE

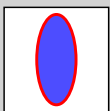
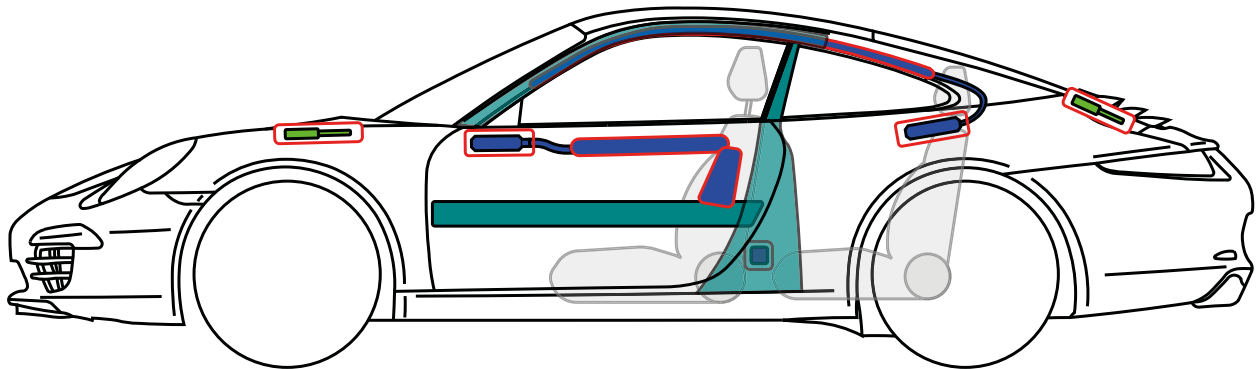
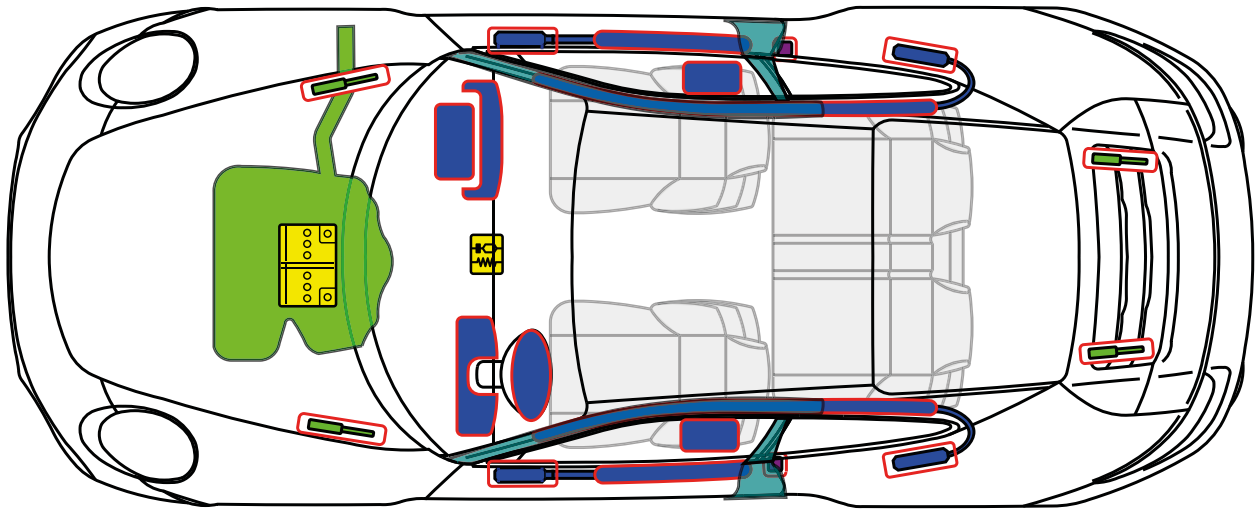

Airbag



Gurtstraffer

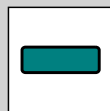

Karosserie-
verstärkung

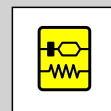

SRS-
Steuergerät

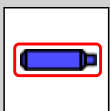

Gasgenerator

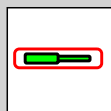

Gasdruck-
dämpfer

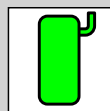

Kraftstofftank

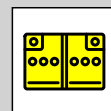

Batterie



**Porsche AG, 911 Carrera/S/4/4S/GTS/4 GTS/
Turbo/Turbo S (991) Cabriolet**

PORSCHE ab MJ 2012

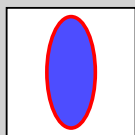
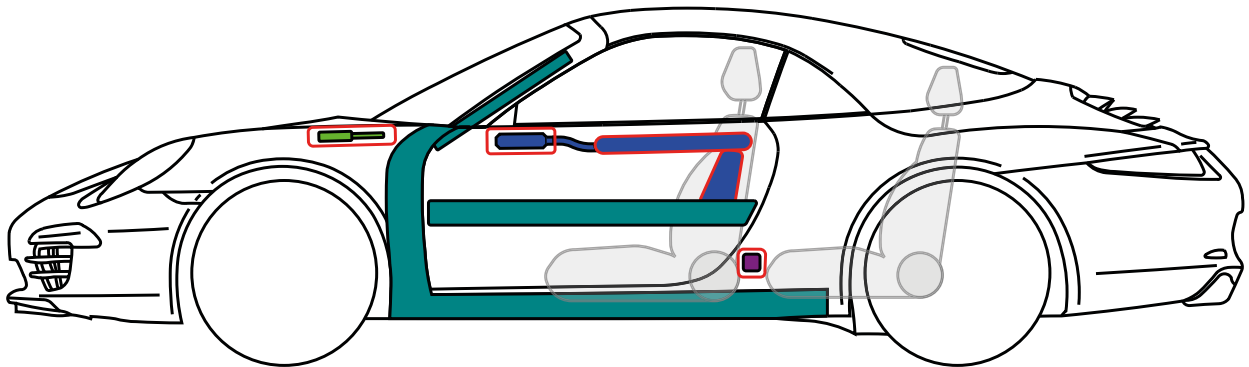
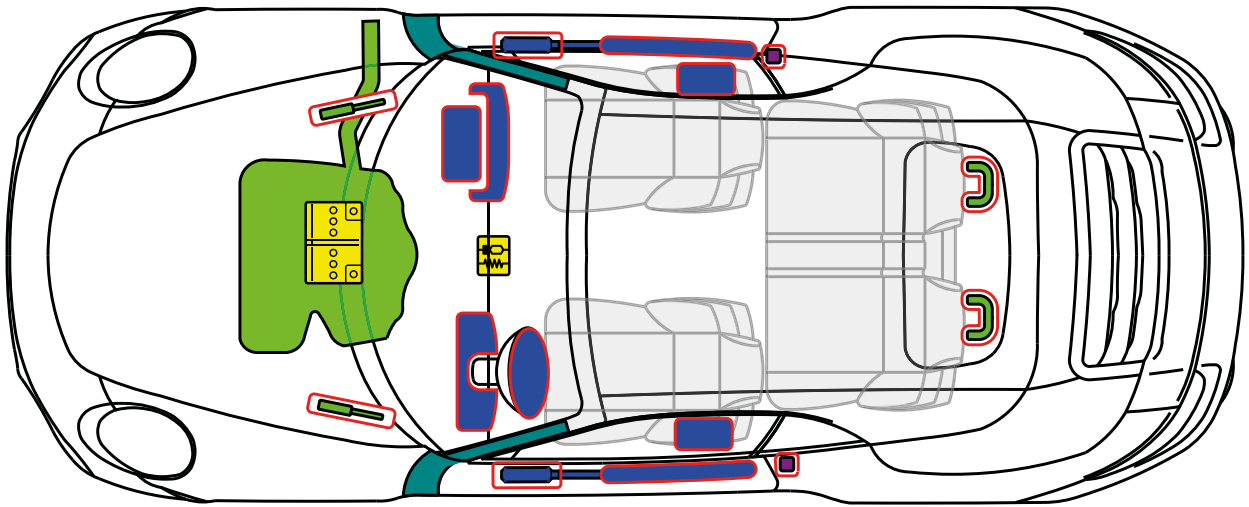

Airbag

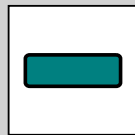

Karosserie-
verstärkung

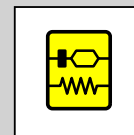

SRS-
Steuergerät

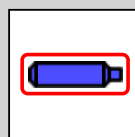

Gasgenerator

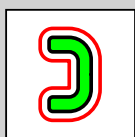

Überrollschutz

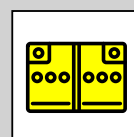

Batterie



Gurtstraffer

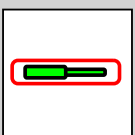

Gasdruck-
dämpfer

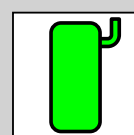

Kraftstofftank





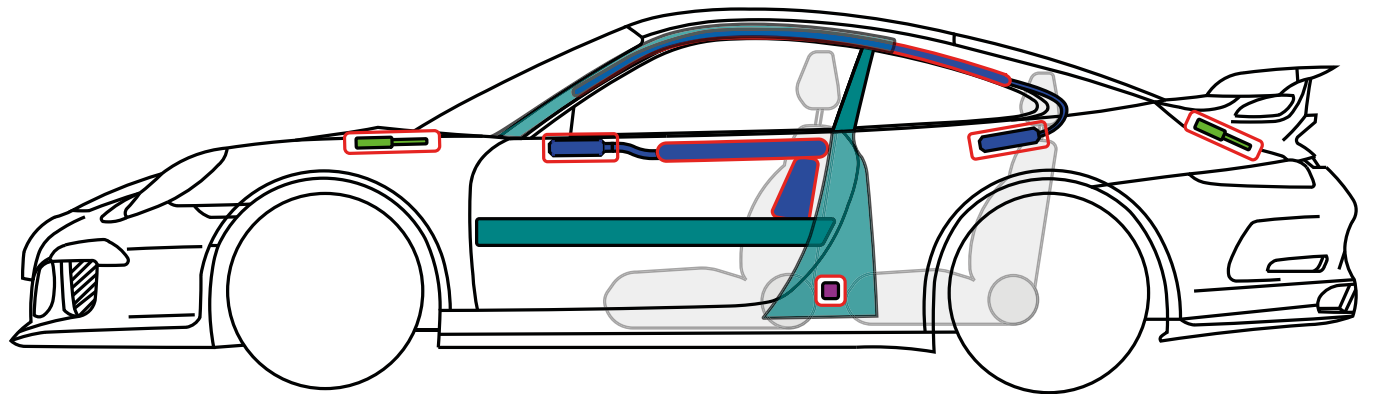
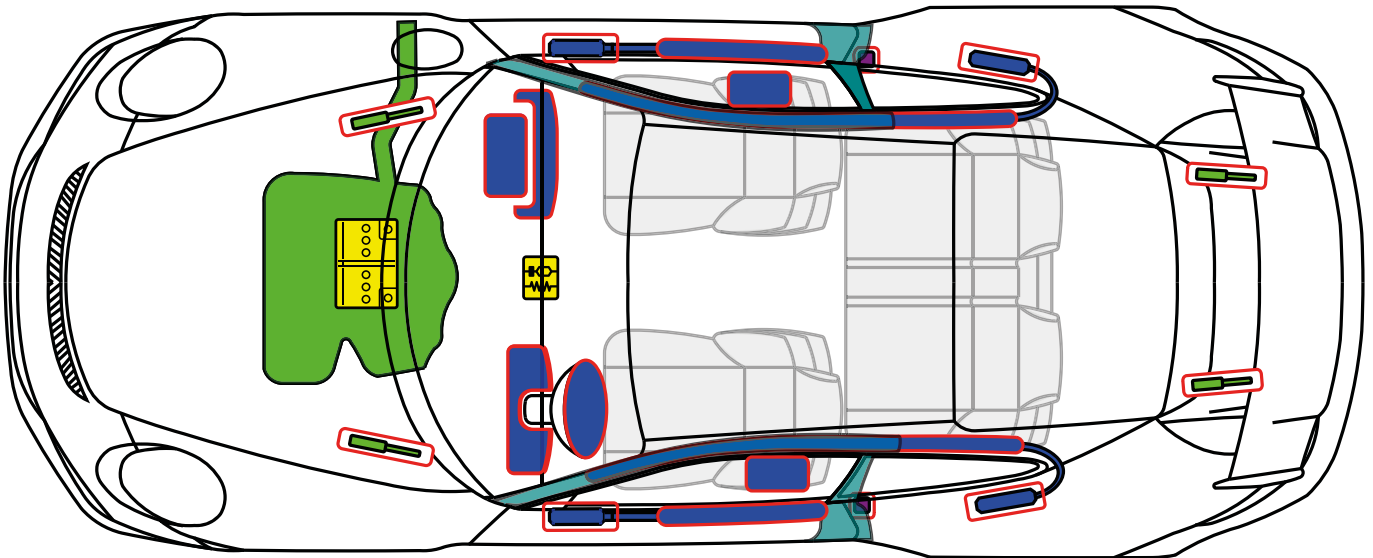

Porsche AG, 911 GT3/RS

(991) Coupé

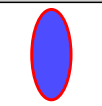
PORSCHE ab MJ 2014

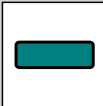
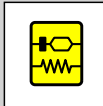

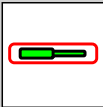
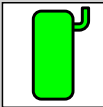
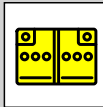
 Airbag	 Gurtstraffer	 Karosserieverstärkung	 SRS-Steuergerät
 Gasgenerator	 Gasdruckdämpfer	 Kraftstofftank	 Batterie



Porsche AG, 911 Targa 4/4S/GTS

(991) Coupé

PORSCHE ab MJ 2014

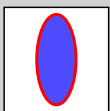
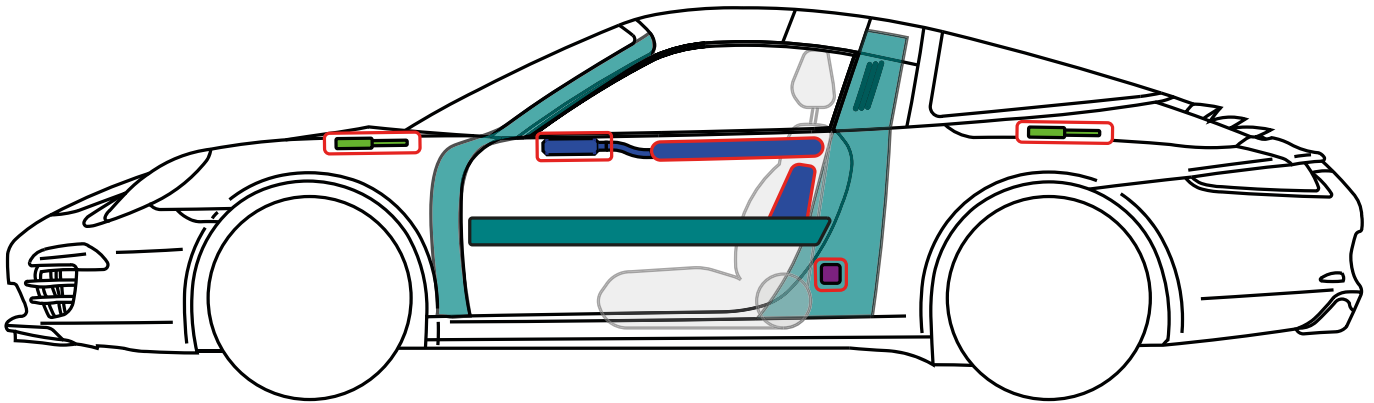
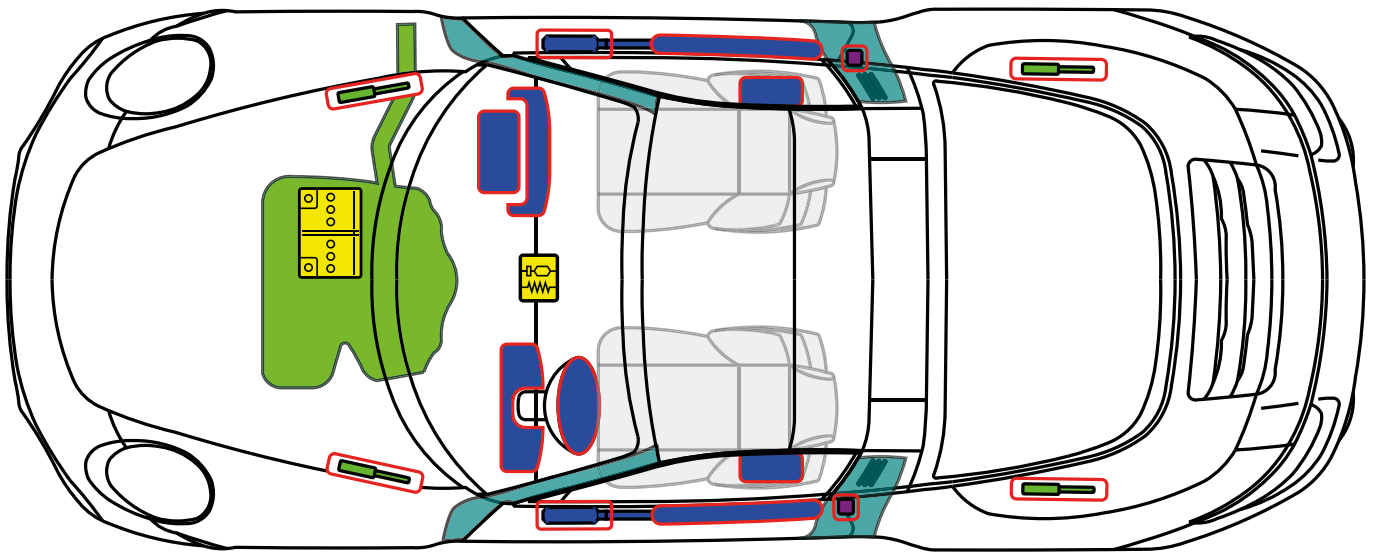

Airbag



Gurtstraffer

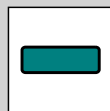

Karosserie-
verstärkung



SRS-
Steuergerät

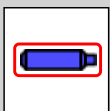

Gasgenerator

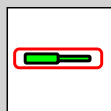

Gasdruck-
dämpfer

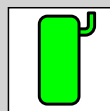

Kraftstofftank

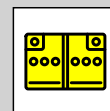

Batterie



Porsche AG, 911 Carrera/S/4/4S/GTS/4 GTS

(1997) Coupé

PORSCHE ab MJ 2005

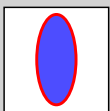
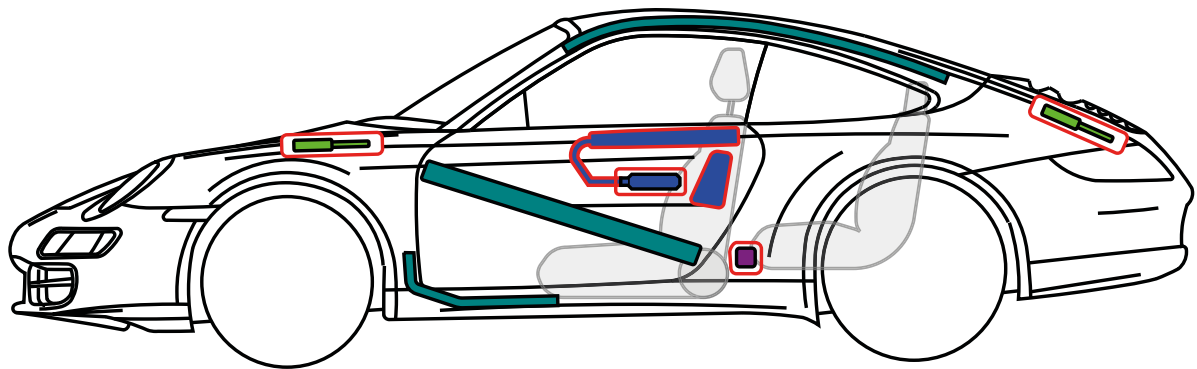
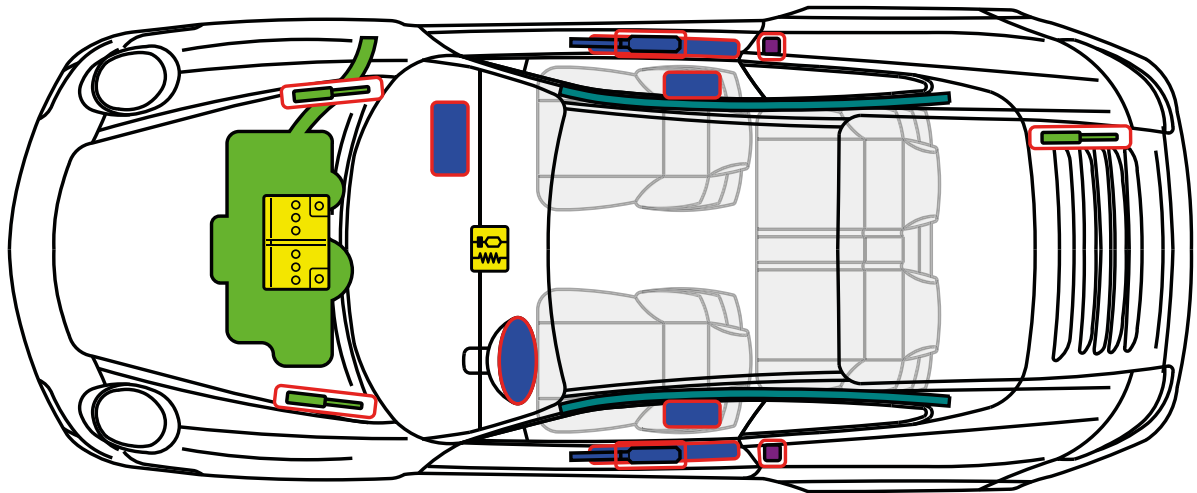

Airbag



Gurtstraffer

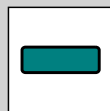

Karosserie-
verstärkung

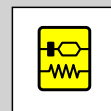

SRS-
Steuergerät

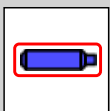

Gasgenerator

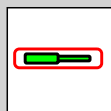

Gasdruck-
dämpfer

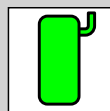

Kraftstofftank

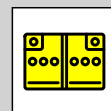

Batterie



**Porsche AG, 911 Carrera/S/4/4S/GTS/4 GTS/
Speedster (997) Cabriolet**

PORSCHE ab MJ 2005

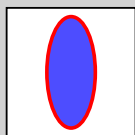
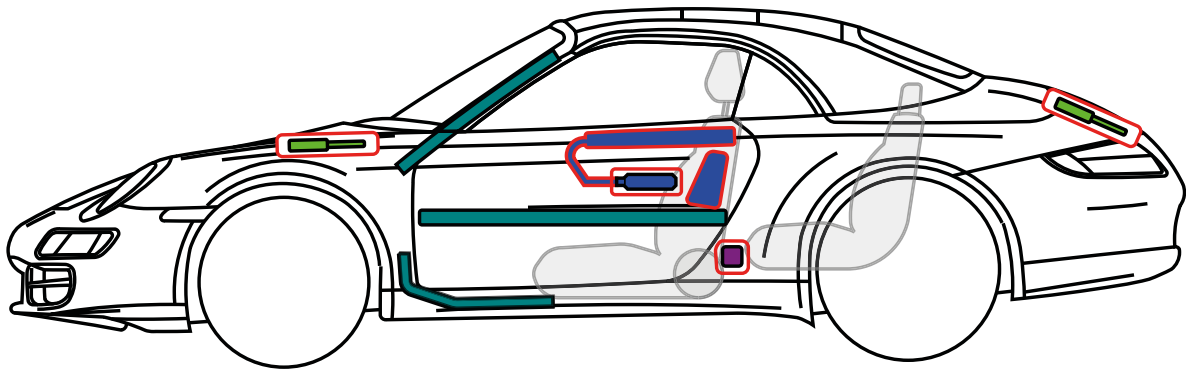
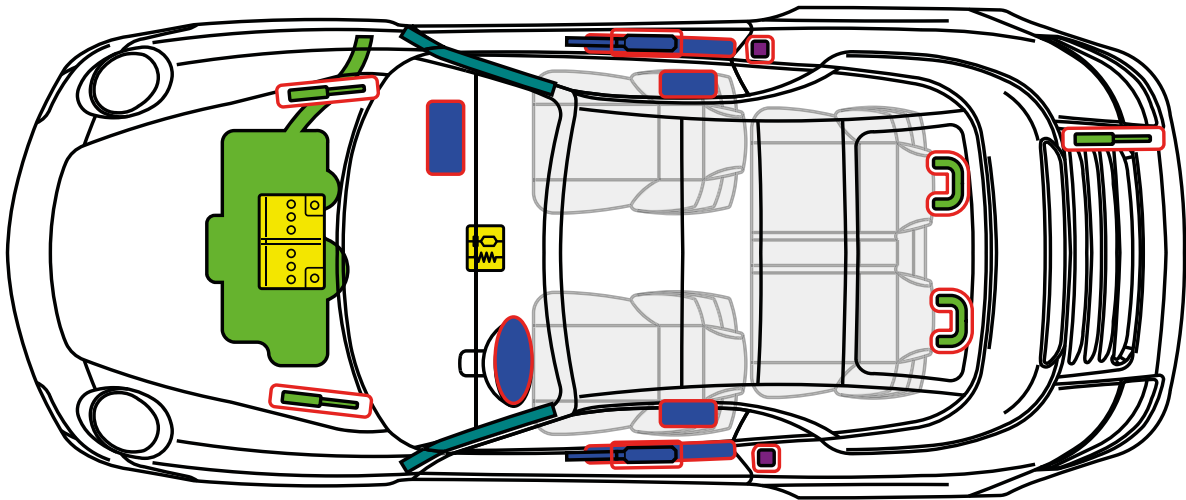

Airbag

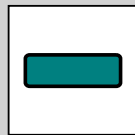

Karosserie-
verstärkung

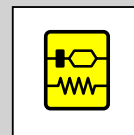

SRS-
Steuergerät

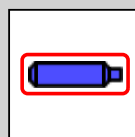

Gasgenerator

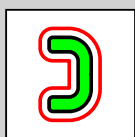

Überrollschutz

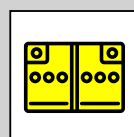

Batterie



Gurtstraffer

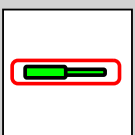

Gasdruck-
dämpfer

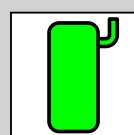

Kraftstofftank



Porsche AG, 911 Targa 4/4S

(1997) Coupé

PORSCHE

ab MJ 2007

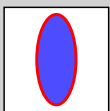
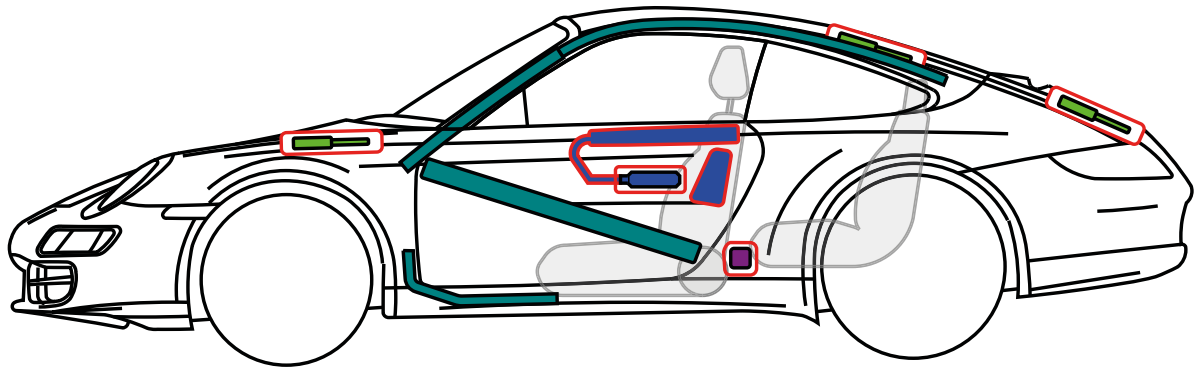
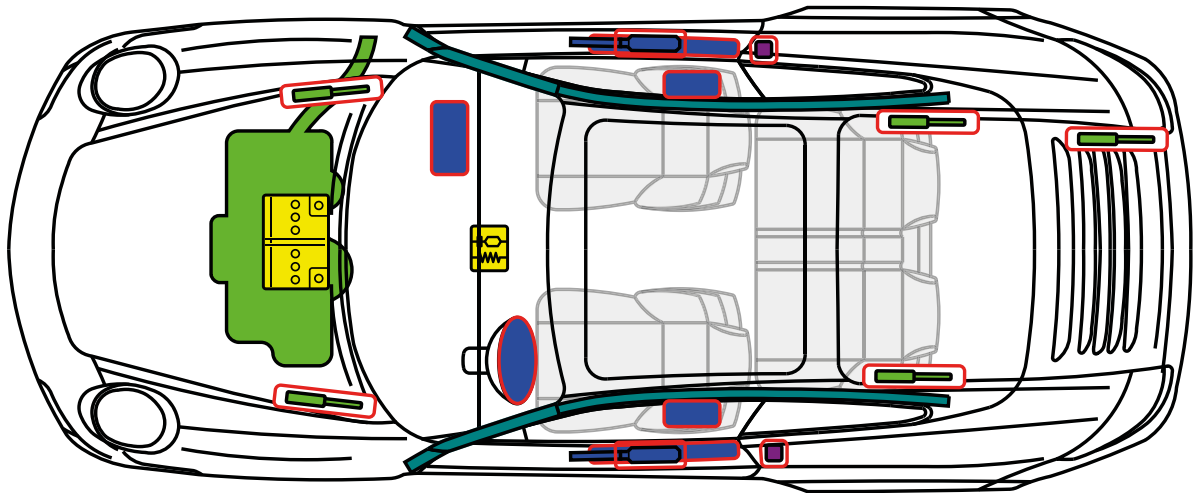

Airbag



Gurtstraffer

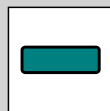

Karosserie-
verstärkung

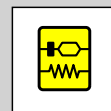

SRS-
Steuergerät

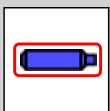

Gasgenerator

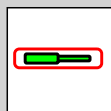

Gasdruck-
dämpfer

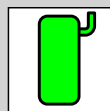

Kraftstofftank

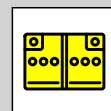

Batterie



Porsche AG, 911 Turbo/S (997)

Coupé

ab MJ 2007

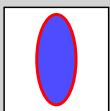
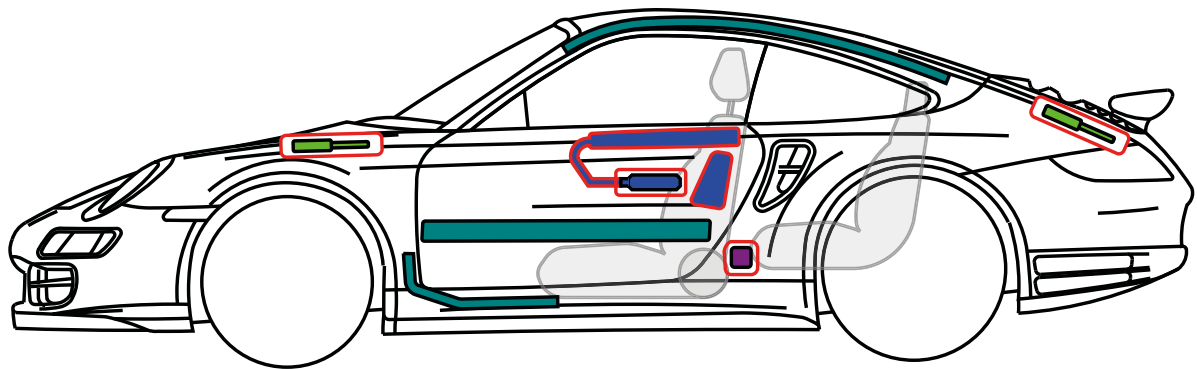
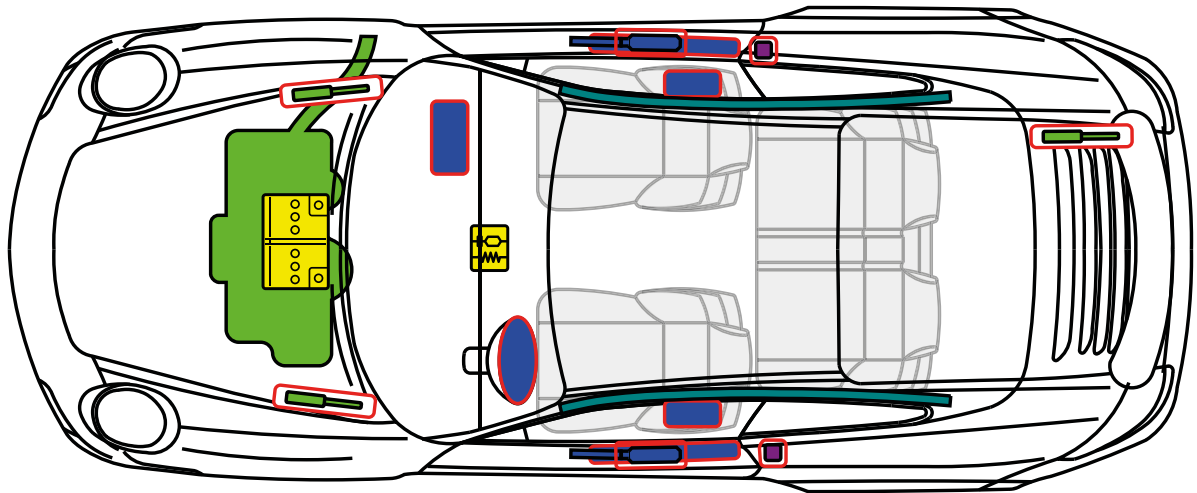

Airbag



Gurtstraffer

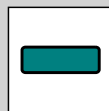

Karosserie-
verstärkung



SRS-
Steuergerät

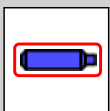

Gasgenerator

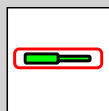

Gasdruck-
dämpfer

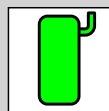

Kraftstofftank

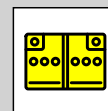

Batterie



Porsche AG, 911 Turbo/S (997)

Cabriolet

ab MJ 2007

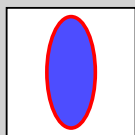
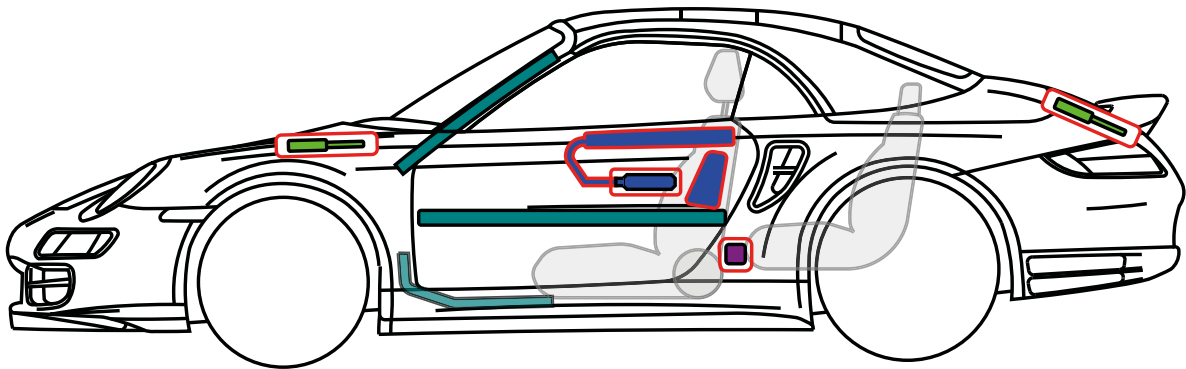
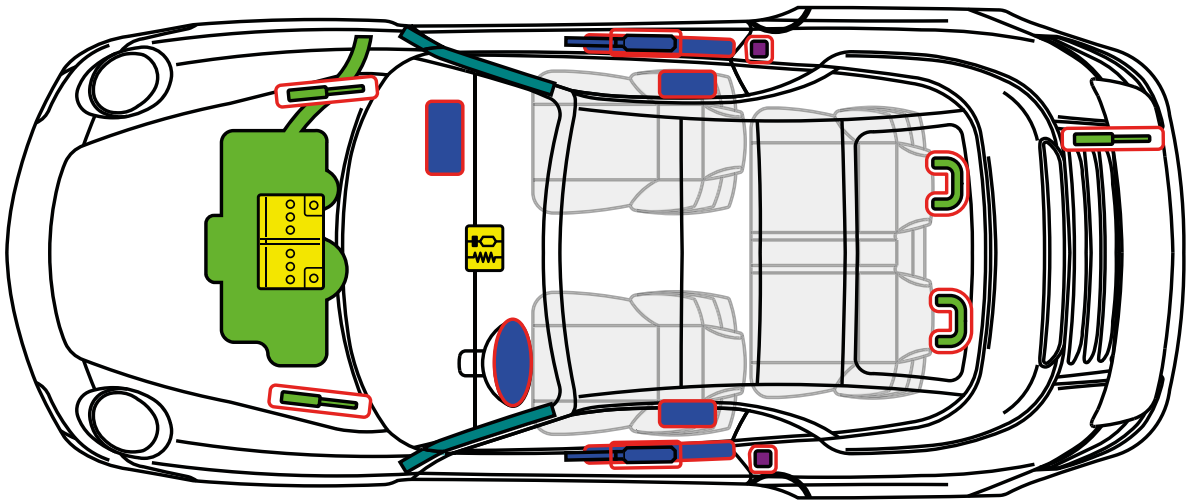

Airbag

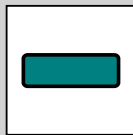

Karosserie-
verstärkung

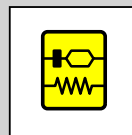

SRS-
Steuergerät

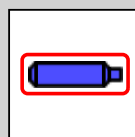

Gasgenerator

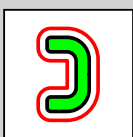

Überrollschutz

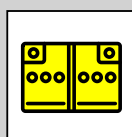

Batterie



Gurtstraffer

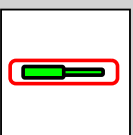

Gasdruck-
dämpfer

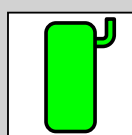

Kraftstofftank



Porsche AG, 911 GT3 (997)

Coupé

PORSCHE ab MJ 2007

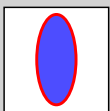
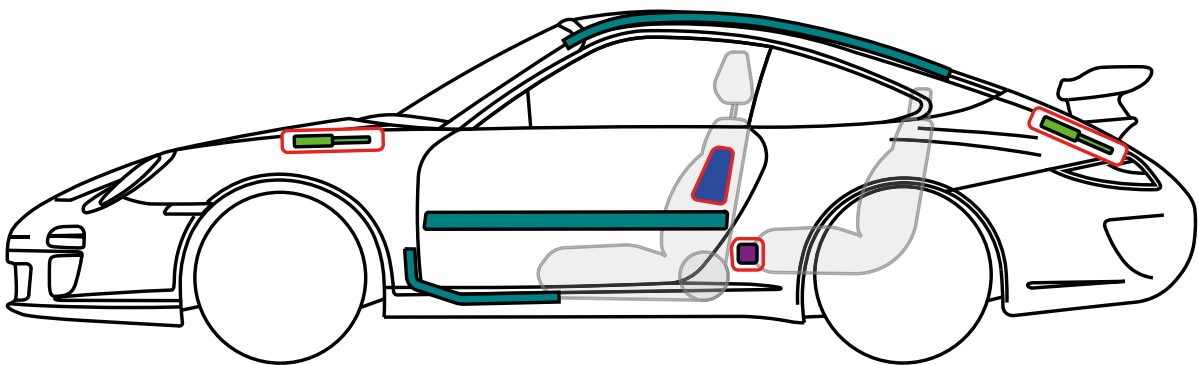
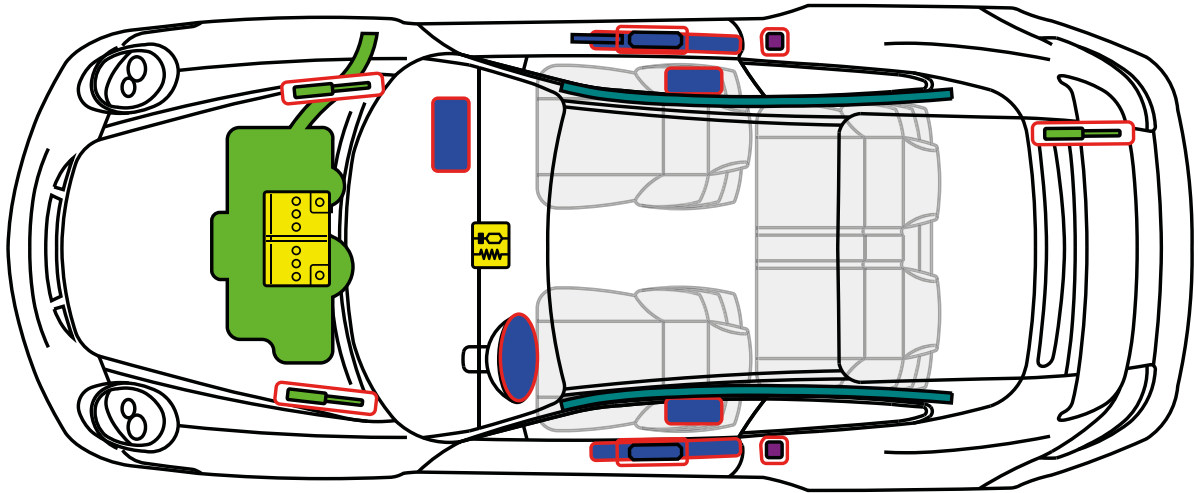

Airbag



Gurtstraffer

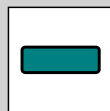

Karosserie-
verstärkung

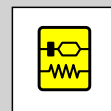

SRS-
Steuergerät

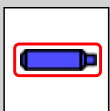

Gasgenerator

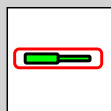

Gasdruck-
dämpfer

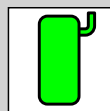

Kraftstofftank

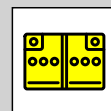

Batterie



Porsche AG, 911 GT3 RS (997)

Coupé

ab MJ 2007

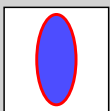
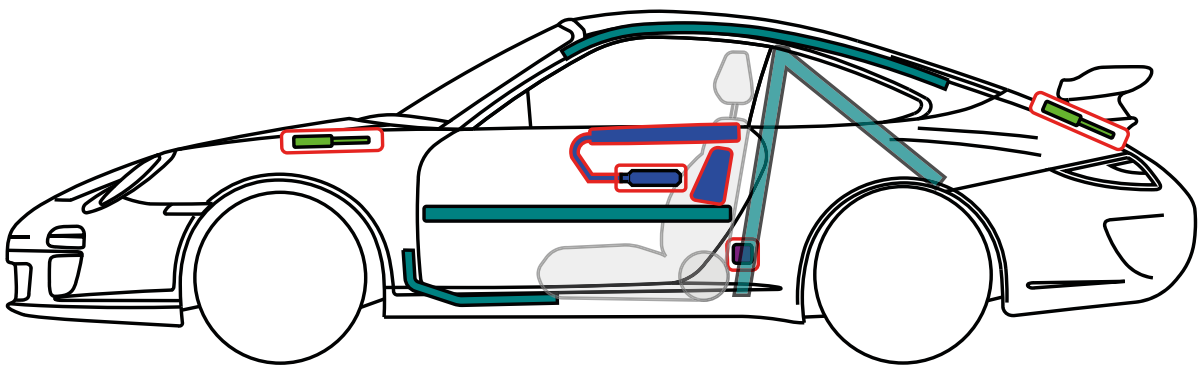
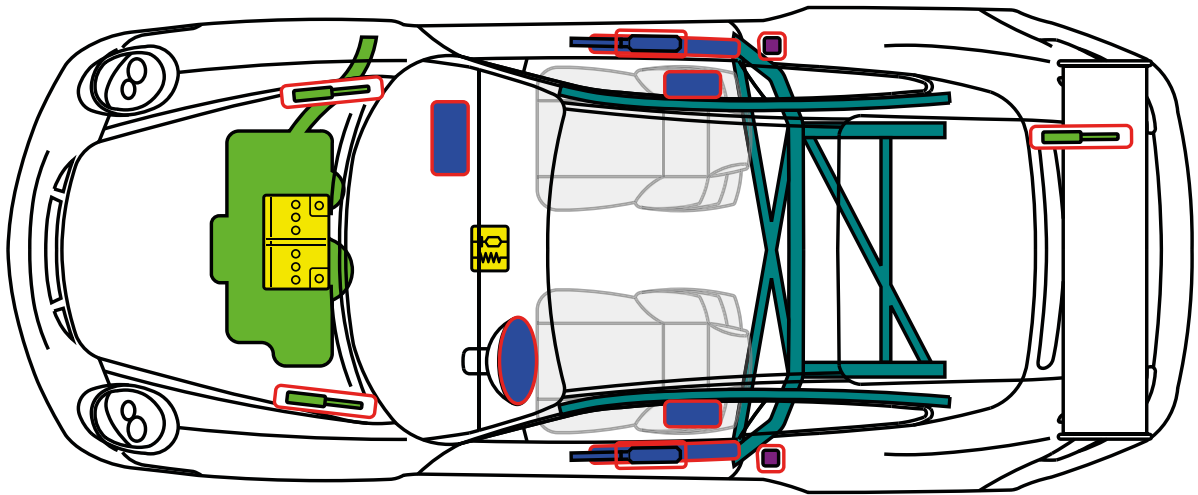

Airbag



Gurtstraffer

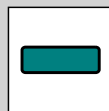

Karosserie-
verstärkung



SRS-
Steuergerät

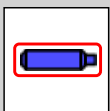

Gasgenerator

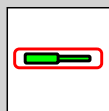

Gasdruck-
dämpfer

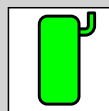

Kraftstofftank

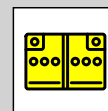

Batterie



Porsche AG, 911 GT2 (997)

Coupé

PORSCHE ab MJ 2008

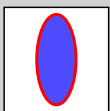
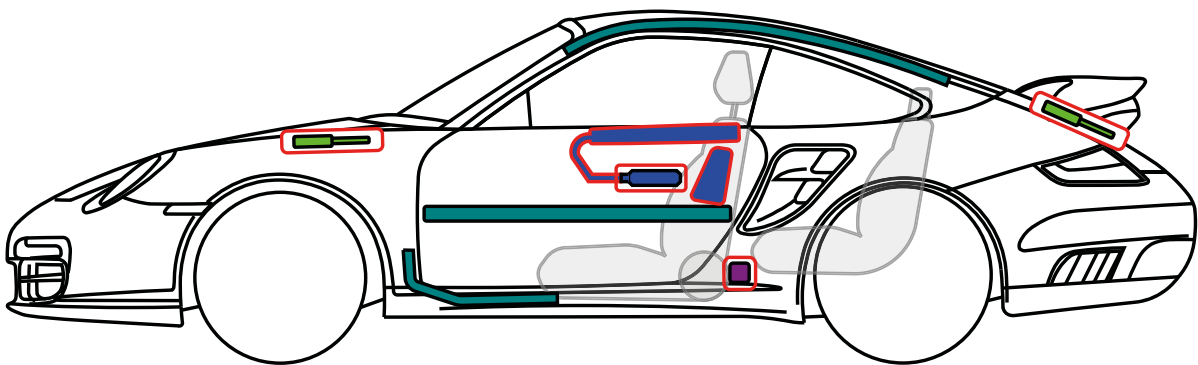
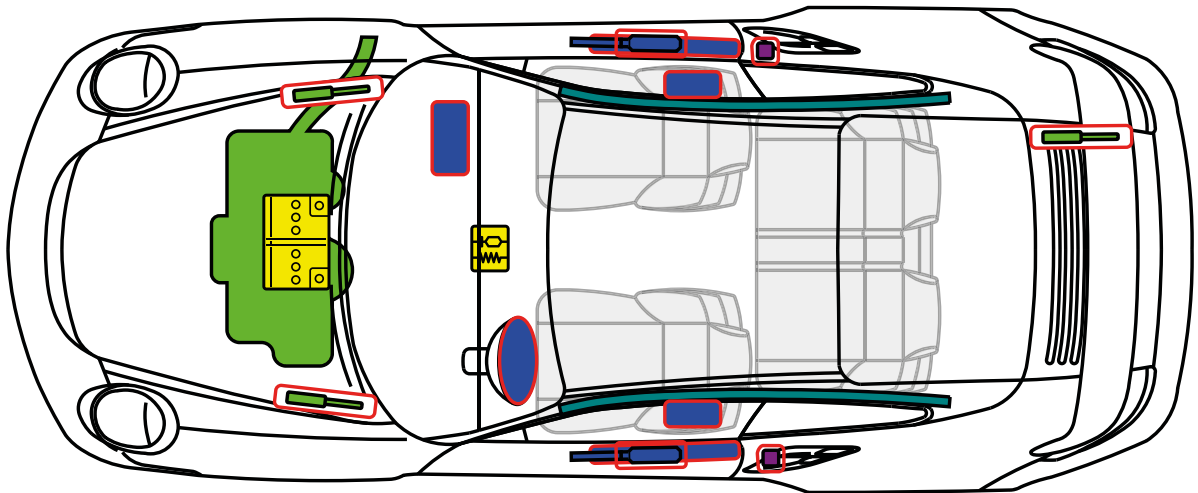

Airbag



Gurtstraffer

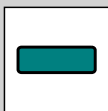

Karosserie-
verstärkung

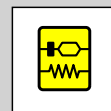

SRS-
Steuergerät

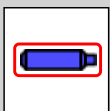

Gasgenerator

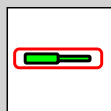

Gasdruck-
dämpfer



Kraftstofftank

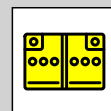

Batterie



Porsche AG, 911 GT2 RS (997)

Coupé

PORSCHE ab MJ 2011

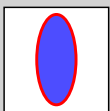
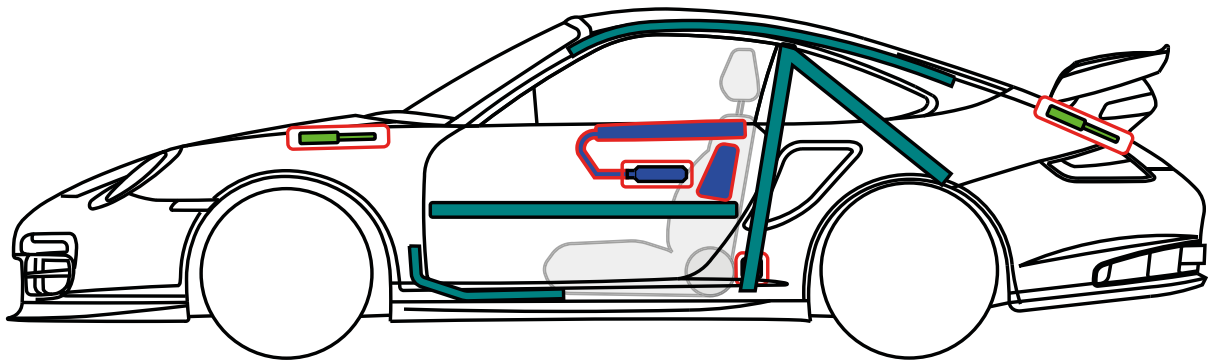
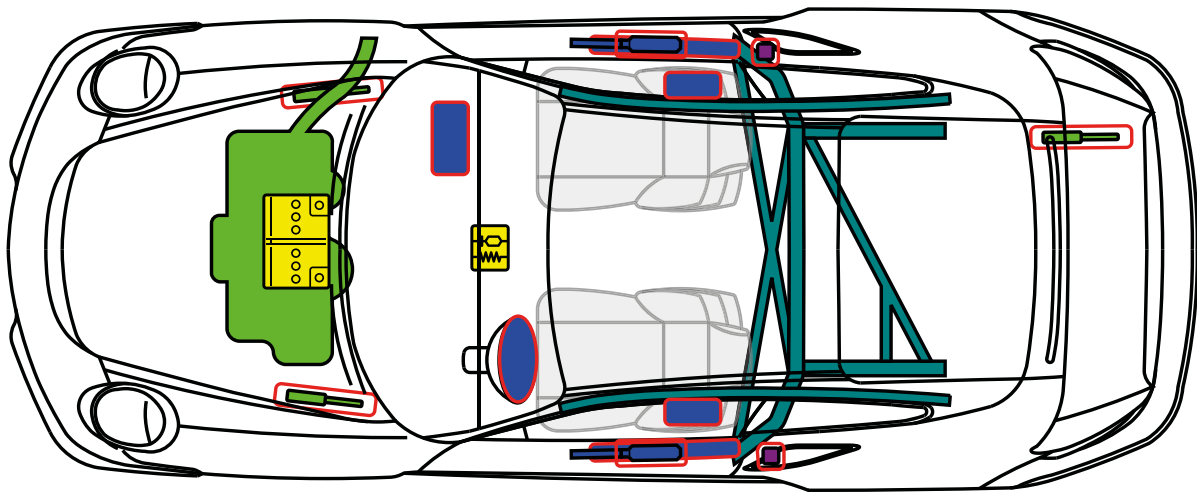

Airbag



Gurtstraffer

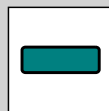

Karosserie-
verstärkung



SRS-
Steuergerät

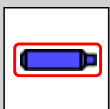

Gasgenerator

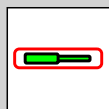

Gasdruck-
dämpfer

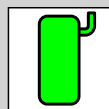

Kraftstofftank

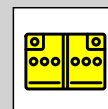

Batterie



Porsche AG, Panamera/S/4/4S/GTS/Turbo/Diesel/

Turbo S (970) Coupé (inkl. Executive-Modelle)

PORSCHE

ab MJ 2010

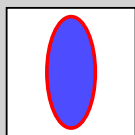
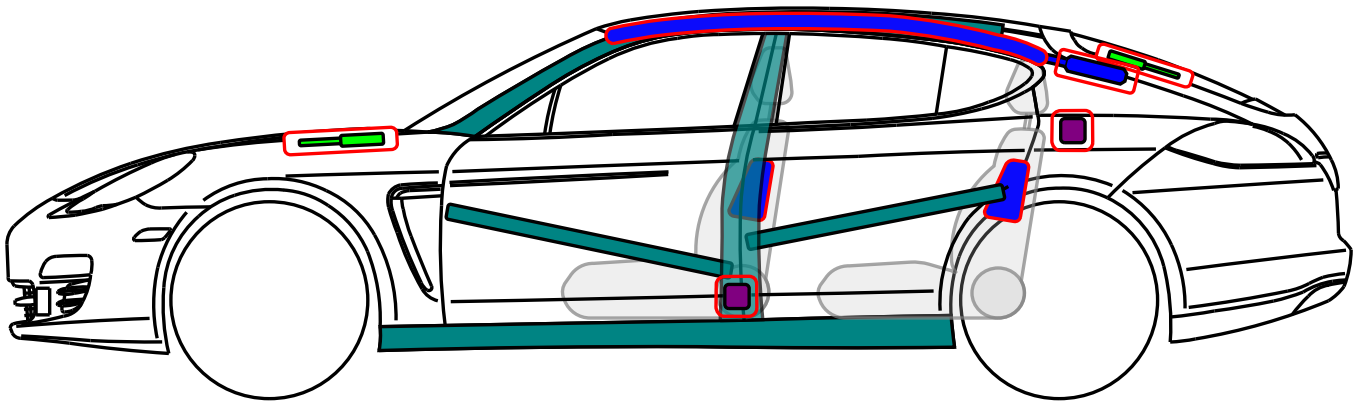
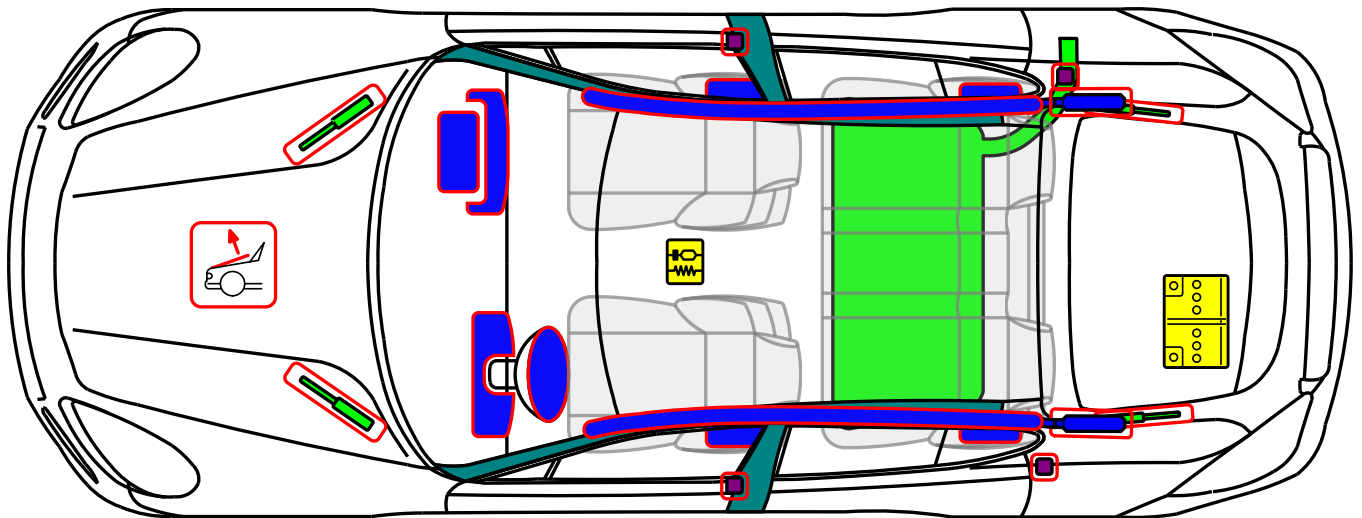

Airbag

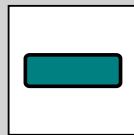

Karosserie-
verstärkung

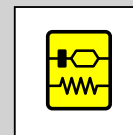

SRS-
Steuergerät

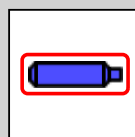

Gasgenerator

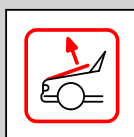

Fußgänger-
Schutzsystem

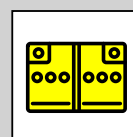

Batterie



Gurtstraffer

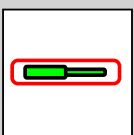

Gasdruck-
dämpfer

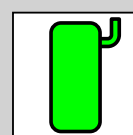

Kraftstofftank





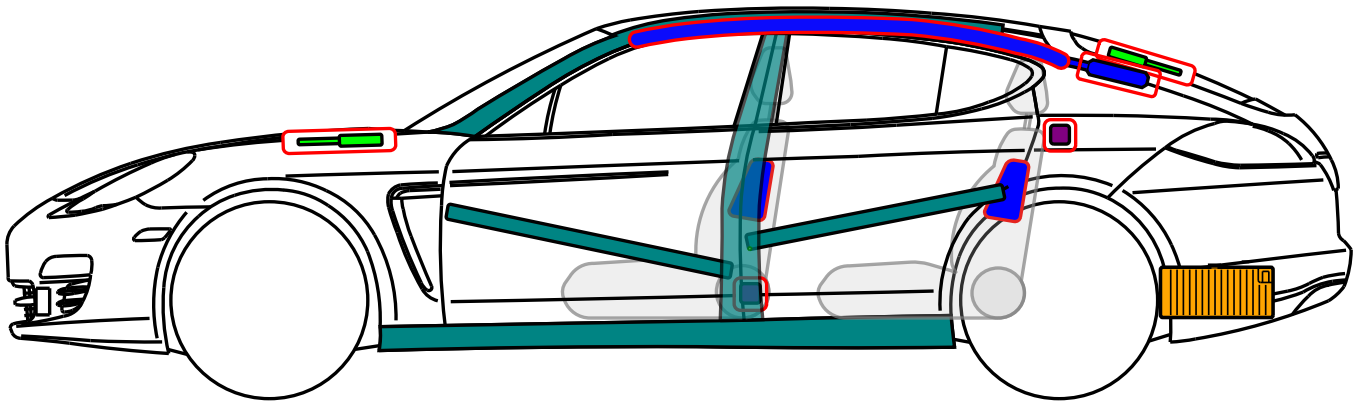
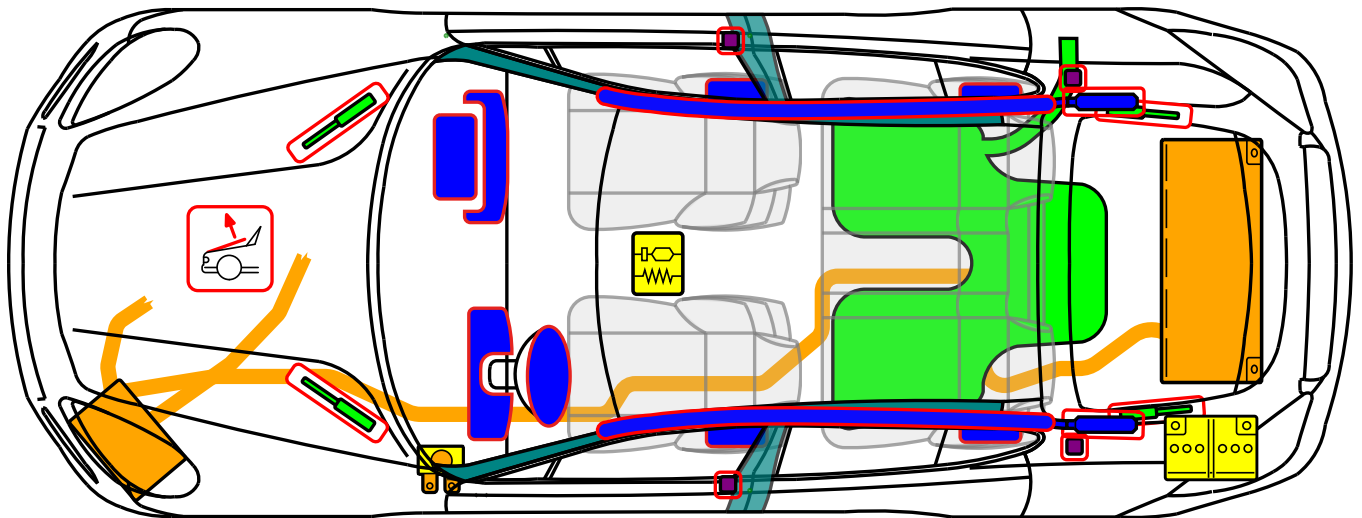

Porsche AG, Panamera S Hybrid (970)

Coupé

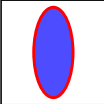
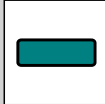
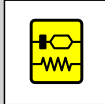
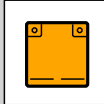
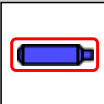
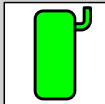
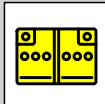
PORSCHE ab MJ 2011

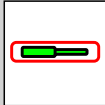
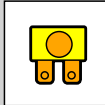

	Airbag		Karosserie- verstärkung		SRS- Steuergerät		Hochvolt- batterie
	Gasgenerator		Kraftstofftank		12 Volt Batterie		Hochvolt -leitung/ -komponente
	Gurtstraffer		Gasdruck- dämpfer		Sicherungs- kasten		Fußgänger- Schutzsystem

Fahrzeugidentifizierung und Kennzeichnung

Erkennungsmerkmale Panamera S Hybrid



Schriftzug „Hybrid“ auf der Designabdeckung im **Motorraum**

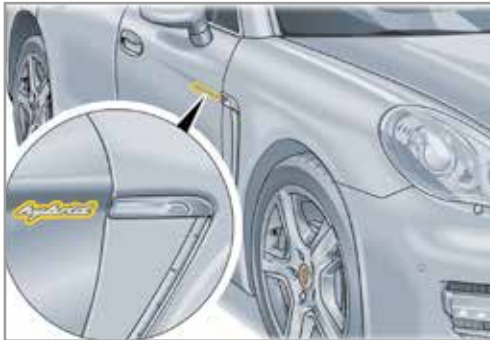

Schriftzug „Hybrid“ auf der **Tür rechts und links**



im **Kombiinstrument**

A = E-Power-Meter
B = READY-Anzeige,
C = Energiefluss in der Multifunktionsanzeige)

Kennzeichnung der Hybridkomponenten



Alle Hochvoltkomponenten sind mit eindeutigen Warnhinweis-Aufklebern gekennzeichnet.



Warnkennzeichnung auf der Kunststoffabdeckung des Schlossträgers im Motorraum.

Alle Hochvoltleitungen sind mit einer orangefarbenen Isolierung versehen.

Sicherheitshinweise zum Hybridsystem

Nicht beschädigte Stecker, Leitungen und Flanschdosen des Hochvoltbordnetzes sind berührsicher.



Gefahr schwerer oder tödlicher Verletzungen durch Stromschlag bei unsachgemäßer Handhabung!

Bei unsachgemäßer Handhabung von Hochvoltkomponenten besteht Lebensgefahr durch die hohe Spannung und den dabei auftretenden möglichen Stromfluss durch den menschlichen Körper.

- Sich in Betrieb befindende Hochvoltkomponenten nicht berühren.
- Die orangefarbenen Hochvoltleitungen des Hochvoltbordnetzes nicht beschädigen.
- Auch nach der Deaktivierung des Hochvoltbordnetzes kann noch Spannung in der Hochvoltbatterie vorhanden sein. Die Hochvoltbatterie darf weder beschädigt noch geöffnet werden.

Passives Sicherheitssystem und Hochvoltsystem deaktivieren



Die Elektromaschine ist im Stillstand geräuschlos!

Die Betriebsbereitschaft kann ggf. nicht an den Betriebsgeräuschen erkannt werden, da die Elektromaschine im Stillstand geräuschlos ist.

- Das Fahrzeug kann betriebsbereit sein, auch wenn kein Motorgeräusch zu hören ist.
- In den Fahrstufen „P“ oder „N“ kann der Verbrennungsmotor in Abhängigkeit des Ladezustandes der Hochvoltbatterie selbstständig starten.

HINWEIS

Unfall mit ausgelösten Airbags und Gurtstraffern

Bei Unfällen mit Auslösung von Airbags und Gurtstraffern wird das Hochvoltsystem automatisch abgeschaltet.

HINWEIS

Unfall mit nicht ausgelösten Airbags und Gurtstraffern

Um sicherzustellen, dass das **Hochvoltsystem** deaktiviert ist, sollten Einsatzkräfte einen der folgenden Schritte ergreifen. Je nach Zugänglichkeit sollte die **Auswahl der Methode zur Deaktivierung in unten genannter Reihenfolge** erfolgen:

1. Zündschlüssel in „AUS“-Stellung.
oder:
2. Ziehen der Sicherung Nummer 46 im Sicherungskasten vorne links.
oder:
3. Trennen (des Minuspols) der 12-Volt-Batterie im Kofferraum. Bei dieser Methode ist sicherzustellen, dass kein Fremdstartkabel angeschlossen ist.

Weitere Deaktivierungsmethoden des Hybridsystems – wie sie zum Beispiel in den Reparaturleitfäden beschrieben sind (z. B. Ziehen des Servicesteckers) – dürfen nur von entsprechend qualifiziertem Personal durchgeführt werden.

Um sicherzustellen, dass die **passiven Sicherheitssysteme** (Airbags und Gurtstraffer) deaktiviert sind, sollten Einsatzkräfte die 12-Volt-Batterie im Kofferraum trennen.

Zündung ausschalten

Die im Folgenden beschriebene Deaktivierungsmethode des Hochvoltsystems gilt sowohl für Fahrzeuge mit konventionellem Schlüssel als auch für Fahrzeuge mit Porsche Entry & Drive.

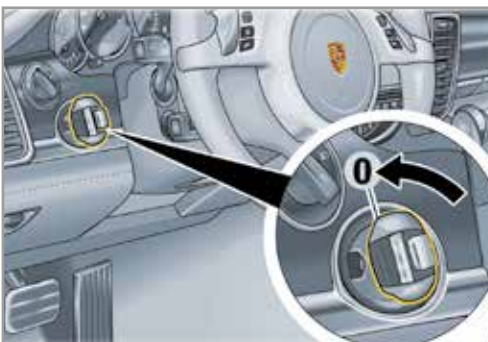

1. Zündschlüssel in „AUS“-Stellung (Position -0-) drehen.

- ➔ Das Hochvoltsystem ist nach der Deaktivierung innerhalb von ca. 20 Sekunden spannungsfrei.
- ➔ Die passiven Sicherheitssysteme wie Airbags und Gurtstraffer werden durch das 12-Volt-Bordnetz weiter mit Spannung versorgt.

Ziehen der Sicherung Nummer 46 im Sicherungskasten an der Schalttafel links

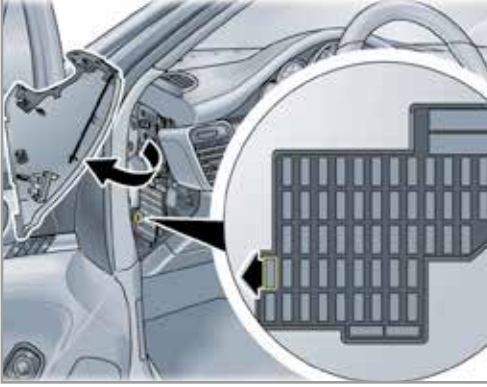

1. Sicherungskastendeckel an der Schalttafel links öffnen.
2. Sicherung Nummer **46** ziehen.

- Das Hochvoltsystem ist nach der Deaktivierung innerhalb von ca. 20 Sekunden spannungsfrei.
- Die passiven Sicherheitssysteme wie Airbags und Gurtstraffer werden durch das 12-Volt-Bordnetz weiter mit Spannung versorgt.

12-Volt-Batterie abklemmen

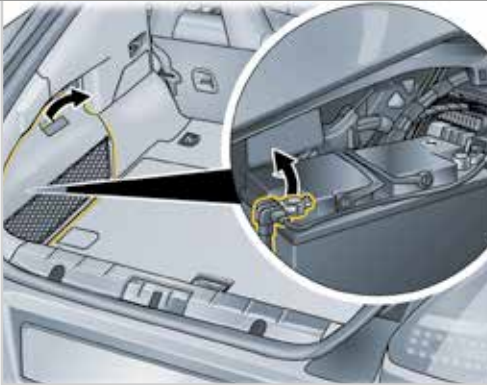

1. Sicherstellen, dass kein Fremdstartkabel an das Fahrzeug angeschlossen ist.
2. Abdeckung der 12-Volt-Batterie hinten links im Kofferraum entfernen.
3. Minuskabel der 12-Volt-Batterie lösen und gegen ungewollten Kontakt sichern.

- Das Hochvoltsystem ist nach der Deaktivierung innerhalb von ca. 20 Sekunden spannungsfrei.
- Die passiven Sicherheitssysteme (Airbags und Gurtstraffer) werden deaktiviert.

Sonstige Unfallsituationen

Fahrzeug im Wasser

Es besteht keine Gefahr, dass Spannung an der Karosserie anliegt. Nach der Bergung des Fahrzeuges

1. das Wasser aus dem Innenraum abfließen lassen
2. und Deaktivierung des Hochvoltsystems einleiten.

Fahrzeugbrand

Geeignetes Löschmittel:

Wasser (H₂O)

Batteriebrand

Geeignete Löschmittel bei Batteriebrand:

trockener Sand, Kohlenstoffdioxid (CO₂)

WARNUNG

Platzen von Batteriemodulen bei Hitzeentwicklung!

Wird die Hochvoltbatterie erhitzt, besteht die Möglichkeit, dass Batteriemodule platzen.

→ Bei der Brandbekämpfung die gebotenen Sicherheitsabstände einhalten.









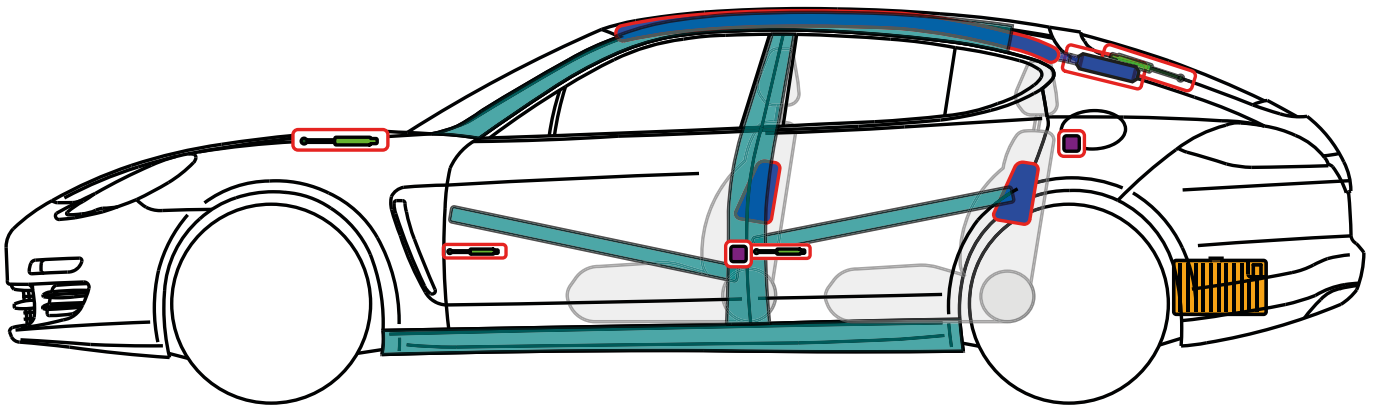
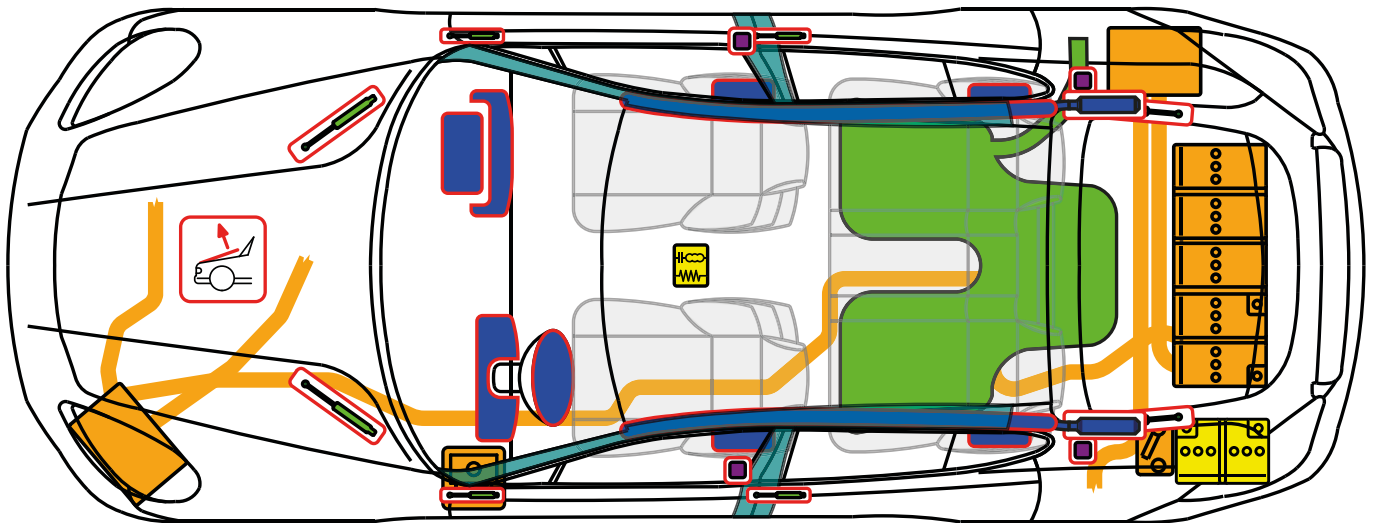





Porsche AG, Panamera S E-Hybrid (970)

Coupé

PORSCHE ab MJ 2014



	Airbag		Karosserie- verstärkung		SRS- Steuergerät		Hochvolt- batterie
	Gasgenerator		Kraftstofftank		12 Volt Batterie		Hochvolt -leitung/ -komponente
	Gurtstraffer		Gasdruck- dämpfer		Sicherungs- kasten		Hochvolt- trennstell
	Fußgänger- Schutzsystem						

Fahrzeugidentifizierung und Kennzeichnung

Erkennungsmerkmale Panamera S Hybrid bei Serienausstattung



Schriftzug „e-hybrid“ auf der **Designabdeckung** im Motorraum



Schriftzug „e-Hybrid“ auf der **Tür rechts und links**

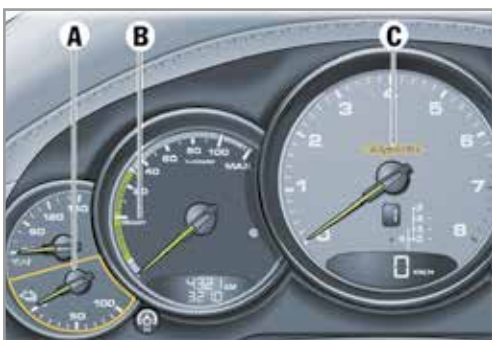

im **Kombiinstrument**

A = Batterieladezustand,
B = E-Power-Meter Anzeige,
C = Schriftzug „e-hybrid“

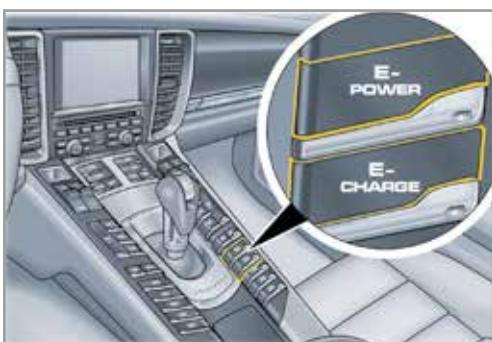

E-POWER- und E-CHARGE-Taste auf der Mittelkonsole

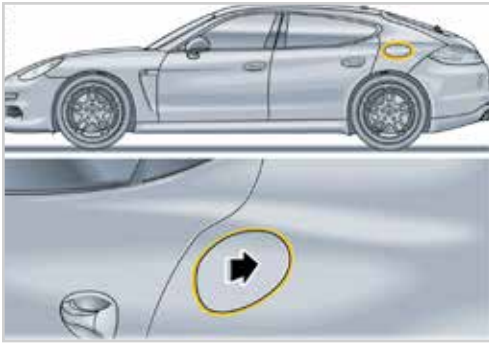

Fahrzeuginnenanschluss hinter der Ladeklappe am Fahrzeug hinten links

Kennzeichnung der Hybridkomponenten



Alle Hochvoltkomponenten sind mit eindeutigen Warnhinweisaufklebern gekennzeichnet.

Alle Hochvoltleitungen sind mit einer orangefarbenen Isolierung versehen.

Sicherheitshinweise zum Hybridsystem

Nicht beschädigte Stecker, Leitungen und Flanschdosen des Hochvoltbordnetzes sind berührsicher.

⚠ GEFAHR

Gefahr schwerer oder tödlicher Verletzungen durch Stromschlag bei unsachgemäßer Handhabung!

Bei unsachgemäßer Handhabung von Hochvoltkomponenten besteht Lebensgefahr durch die hohe Spannung und den dabei auftretenden möglichen Stromfluss durch den menschlichen Körper.

- Sich in Betrieb befindende Hochvoltkomponenten nicht berühren.
- Die orangefarbenen Hochvoltleitungen des Hochvoltbordnetzes nicht beschädigen.
- Auch nach der Deaktivierung des Hochvoltbordnetzes kann noch Spannung in der Hochvoltbatterie vorhanden sein. Die Hochvoltbatterie darf weder beschädigt noch geöffnet werden.

Passives Sicherheitssystem und Hochvoltsystem deaktivieren

⚠️ WARNUNG Die Elektromaschine ist im Stillstand geräuschlos!

Die Betriebsbereitschaft kann ggf. nicht an den Betriebsgeräuschen erkannt werden, da die Elektromaschine im Stillstand geräuschlos ist.

- Das Fahrzeug kann betriebsbereit sein, auch wenn kein Motorgeräusch zu hören ist.
- Bei eingeschalteter Zündung kann der Verbrennungsmotor in Abhängigkeit des Ladezustandes der Hochvoltbatterie selbstständig starten.

HINWEIS Deaktivierung des HV-Systems

Bei Unfällen mit ausgelösten Airbags oder Gurtstraffern wird das Hochvoltsystem automatisch abgeschaltet.

Um sicherzustellen, dass das **Hochvoltsystem** deaktiviert ist, sollten Einsatzkräfte – abhängig von der Zugänglichkeit – die **primäre oder sekundäre Rettungstrennstelle als Methode zur Deaktivierung nutzen:**

1. Primäre Rettungstrennstelle: Zündschlüssel in „AUS“-Stellung bringen und 12 Volt Service Stecker im Kofferraum hinten öffnen.
2. Sekundäre Rettungstrennstelle: Zündschlüssel in „AUS“-Stellung bringen und die Sicherung Nummer 46 im Sicherungskasten vorne links ziehen.

Weitere Deaktivierungsmethoden des Hybridsystems – wie sie zum Beispiel in den Reparaturleitfäden beschrieben sind – dürfen nur von entsprechend qualifiziertem Personal durchgeführt werden.

HINWEIS Deaktivierung der passiven Sicherheitssysteme

Um sicherzustellen, dass die **passiven Sicherheitssysteme** (Airbags und Gurtstraffer) deaktiviert sind, sollten Einsatzkräfte

1. die 12-Volt-Batterie im Fahrerfußraum trennen. Die Wartezeit nach Trennen der 12-Volt-Batterie beträgt 1 Minute.
2. das Hochvoltsystem über die primäre oder sekundäre Rettungstrennstelle deaktivieren, um die vollständige Spannungsfreiheit des 12-Volt-Bordnetzes zu gewährleisten.

Deaktivierung des Hochvoltssystems

Zündung ausschalten

Die im Folgenden beschriebene Deaktivierungsmethode des Hochvoltssystems gilt sowohl für Fahrzeuge mit konventionellem Schlüssel als auch für Fahrzeuge mit Porsche Entry & Drive (schlüsselloser Zugang).

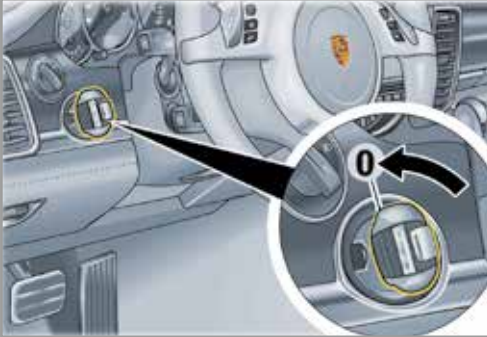

1. Zündschlüssel in „AUS“-Stellung (Position -0-) drehen.

Primäre Rettungstrennstelle: Öffnen des 12 Volt Service Steckers im Kofferraum hinten

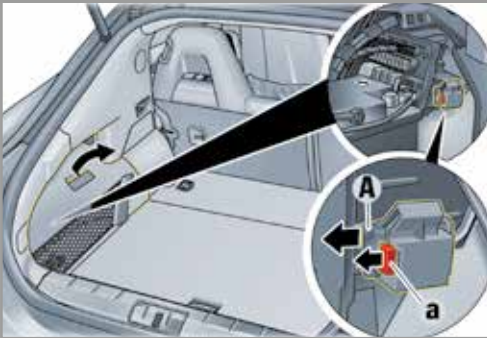

1. Öffnen des 12 Volt Service Steckers.
2. Service Stecker entriegeln -a- und öffnen -A-.

- Das Hochvoltssystem ist nach der Deaktivierung innerhalb von ca. 20 Sekunden spannungsfrei.
- Die passiven Sicherheitssysteme wie Airbags und Gurtstraffer werden durch das 12-Volt-Bordnetz weiter mit Spannung versorgt.

Sekundäre Rettungstrennstelle: Ziehen der Sicherung Nummer 46 im Sicherungskasten an der Schalttafel links

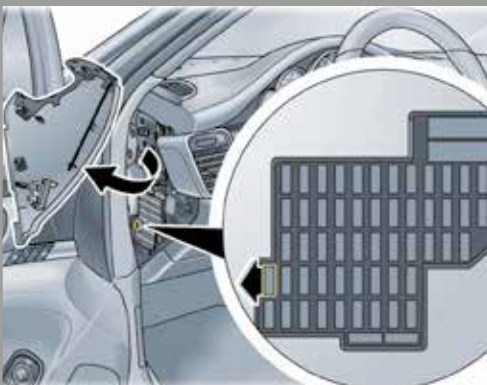

1. Sicherungskastendeckel an der Schalttafel links öffnen.
2. Sicherung Nummer **46** ziehen.

- Das Hochvoltssystem ist nach der Deaktivierung innerhalb von ca. 20 Sekunden spannungsfrei.
- Die passiven Sicherheitssysteme wie Airbags und Gurtstraffer werden durch das 12-Volt-Bordnetz weiter mit Spannung versorgt.

Deaktivierung der passiven Sicherheitssysteme

12-Volt-Batterie abklemmen

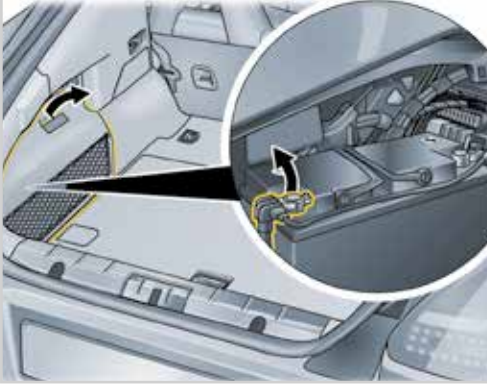

1. Sicherstellen, dass kein Fremdstartkabel an das Fahrzeug angeschlossen ist.
2. Abdeckung der 12-Volt-Batterie hinten links im Kofferraum entfernen.
3. Minuskabel der 12-Volt-Batterie lösen und gegen ungewollten Kontakt sichern.

- Zusätzlich das HV-System an einer Rettungstrennstelle deaktivieren.
- Die passiven Sicherheitssysteme (Airbags und Gurtstraffer) werden deaktiviert. Die Wartezeit nach Trennen der 12-Volt-Batterie beträgt 1 Minute.

Weitere Unfallsituationen

Fahrzeug im Wasser

Es besteht keine Gefahr, dass Spannung an der Karosserie anliegt. Nach der Bergung des Fahrzeuges

1. das Wasser aus dem Innenraum abfließen lassen
2. und Deaktivierung des Hochvoltsystems einleiten.

Fahrzeug-/Batteriebrand

Geeignetes Löschmittel:

Wasser (H₂O), größere Mengen zum Kühlen der Li-Io-Batterie

Batteriebrand

Geeignete Löschmittel bei Batteriebrand:

trockener Sand, Kohlenstoffdioxid (CO₂)

WARNUNG Platzen von Batteriezellen bei Hitzeentwicklung!

Wird die Hochvoltbatterie erhitzt besteht die Möglichkeit, dass Batteriemodule platzen.

→ Bei der Brandbekämpfung die gebotenen Sicherheitsabstände einhalten.



Porsche AG, Boxter/S/GTS (981)

Cabriolet

PORSCHE ab MJ 2012

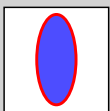
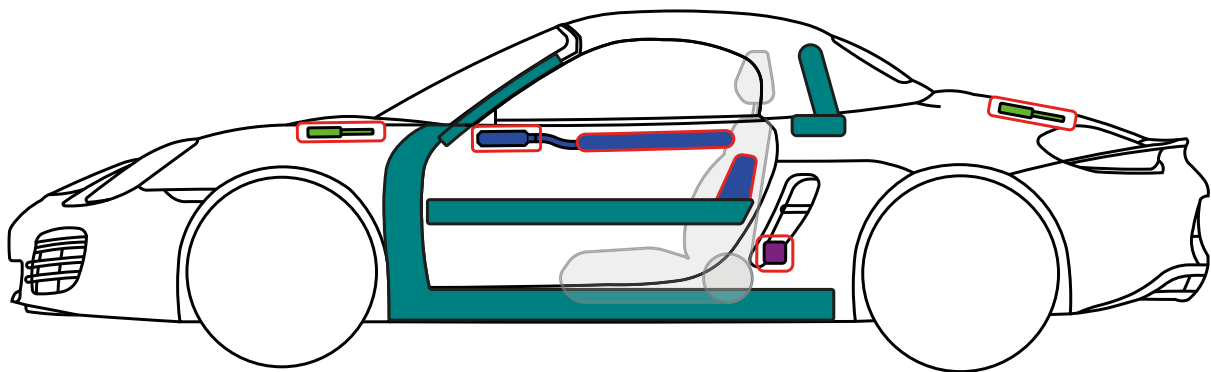
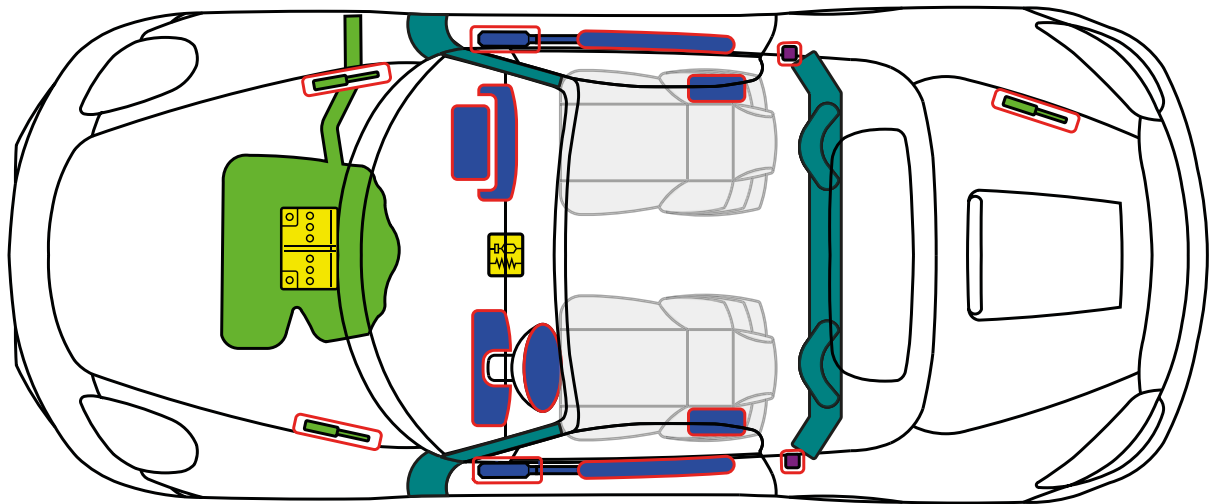

Airbag



Gurtstraffer

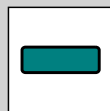

Karosserie-
verstärkung

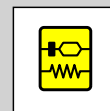

SRS-
Steuergerät

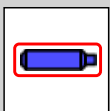

Gasgenerator

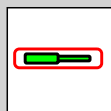

Gasdruck-
dämpfer

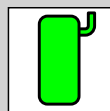

Kraftstofftank

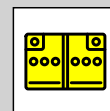

Batterie





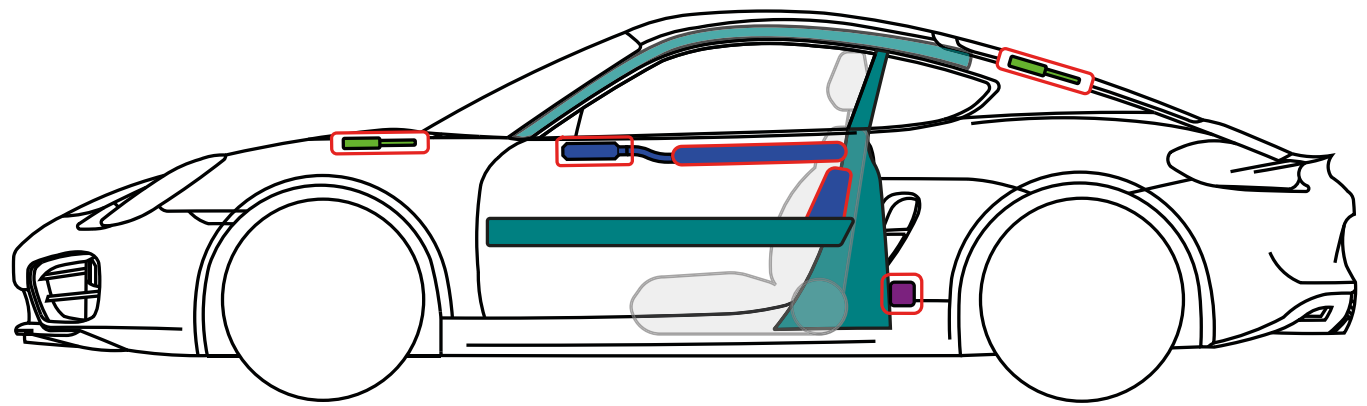
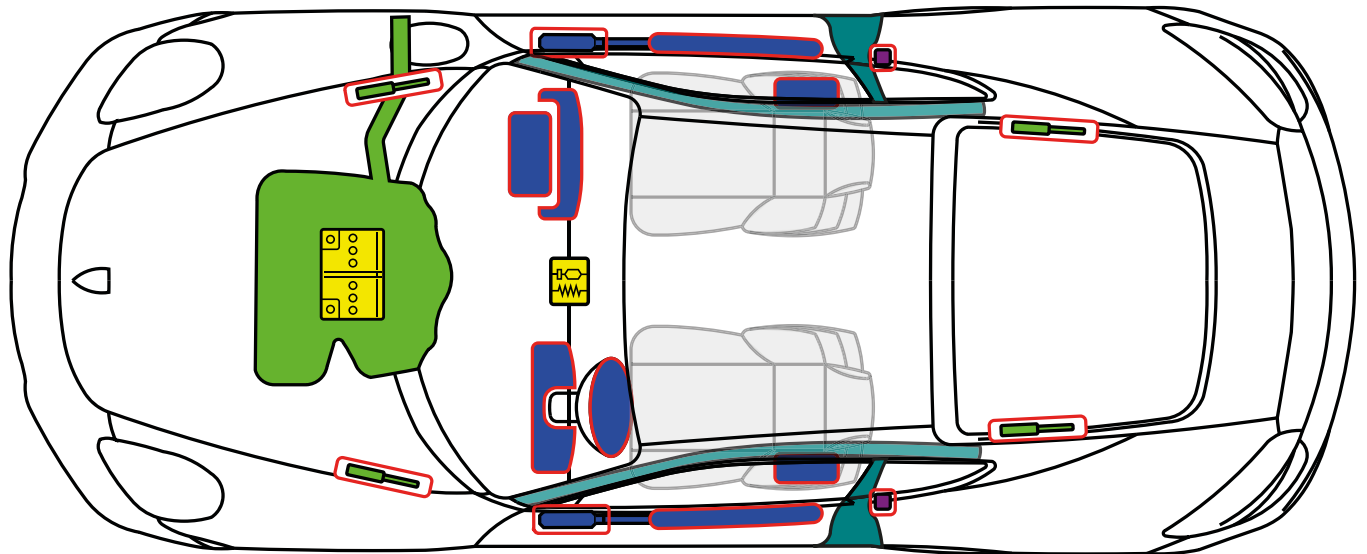

Porsche AG, Cayman/S/GTS/GT4 (981)

Coupé

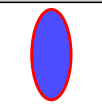
PORSCHE ab MJ 2014

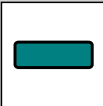
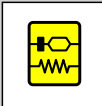

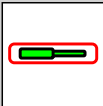
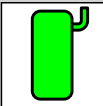
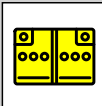
	Airbag		Gurtstraffer		Karosserie- verstärkung		SRS- Steuergerät
	Gasgenerator		Gasdruck- dämpfer		Kraftstofftank		Batterie



Porsche AG, Boxter Spyder (981)

Cabriolet

PORSCHE ab MJ 2015

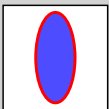
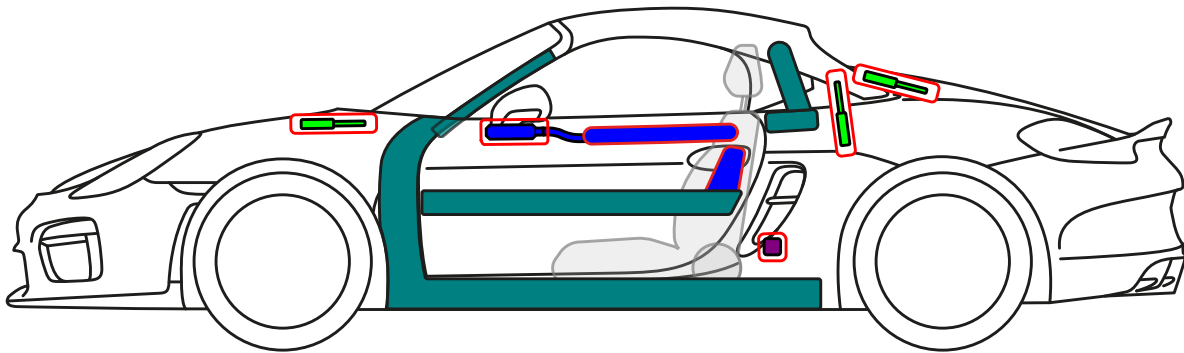
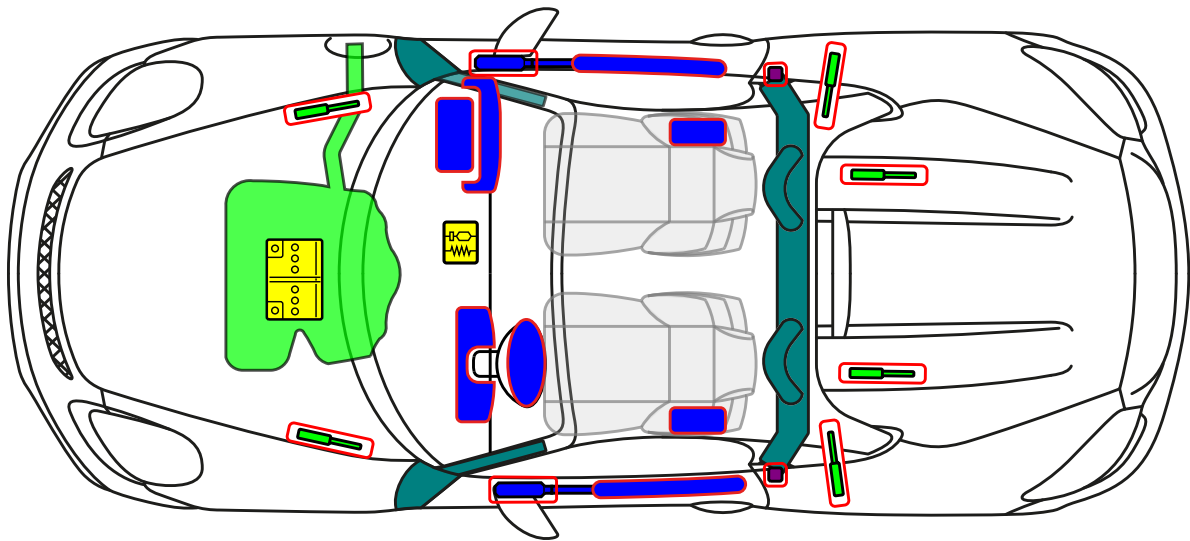

Airbag



Gurtstraffer

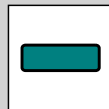

Karosserie-
verstärkung

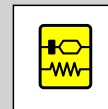

SRS-
Steuergerät

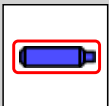

Gasgenerator

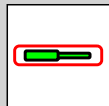

Gasdruck-
dämpfer

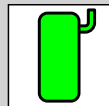

Kraftstofftank

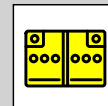

Batterie



Porsche AG, Macan/S/GTS/S Diesel/Turbo (95B) SUV

PORSCHE ab MJ 2014

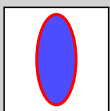
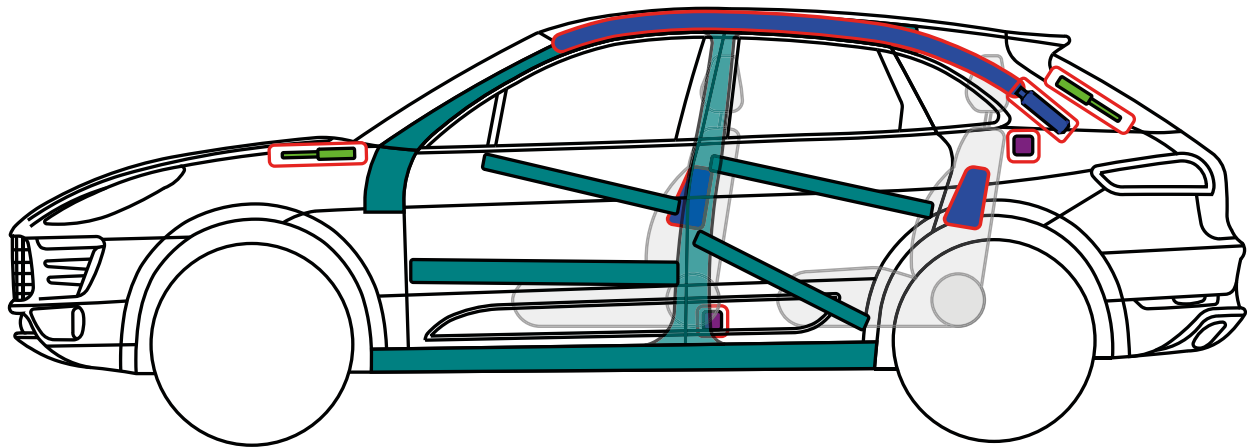
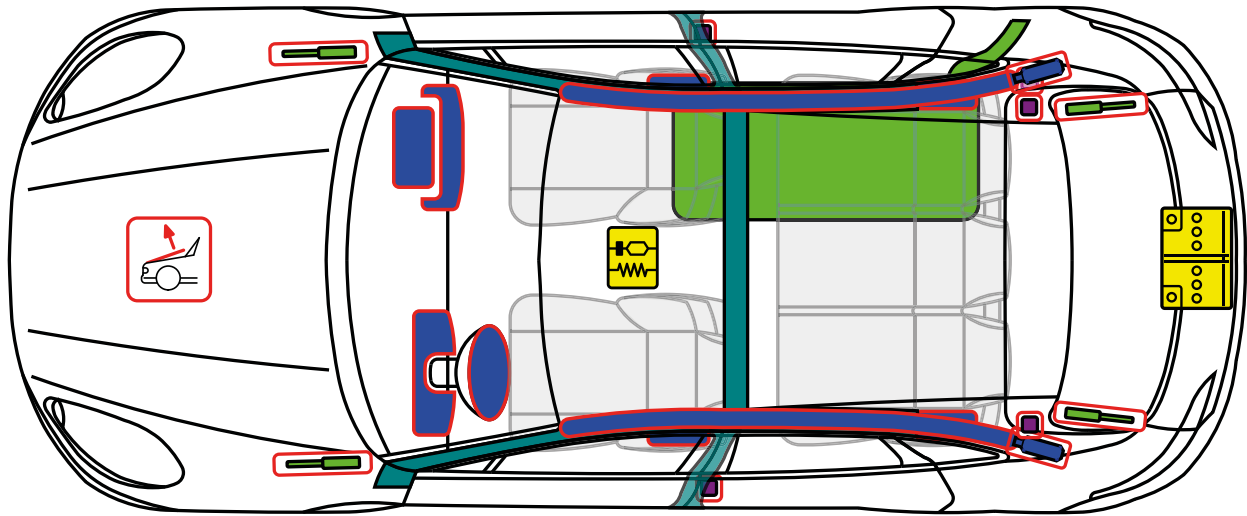

Airbag



Gurtstraffer

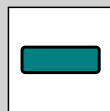

Karosserie-
verstärkung

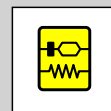

SRS-
Steuergerät

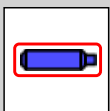

Gasgenerator

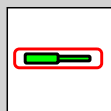

Gasdruck-
dämpfer

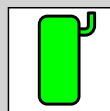

Kraftstofftank

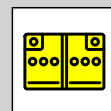

Batterie



Porsche AG, 918 Spyder (918)

Cabriolet

PORSCHE ab MJ 2014

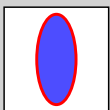
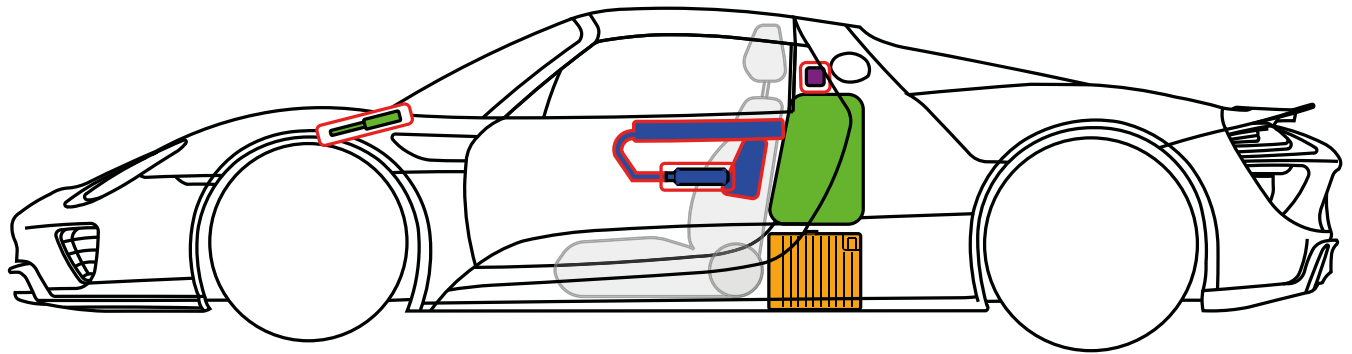
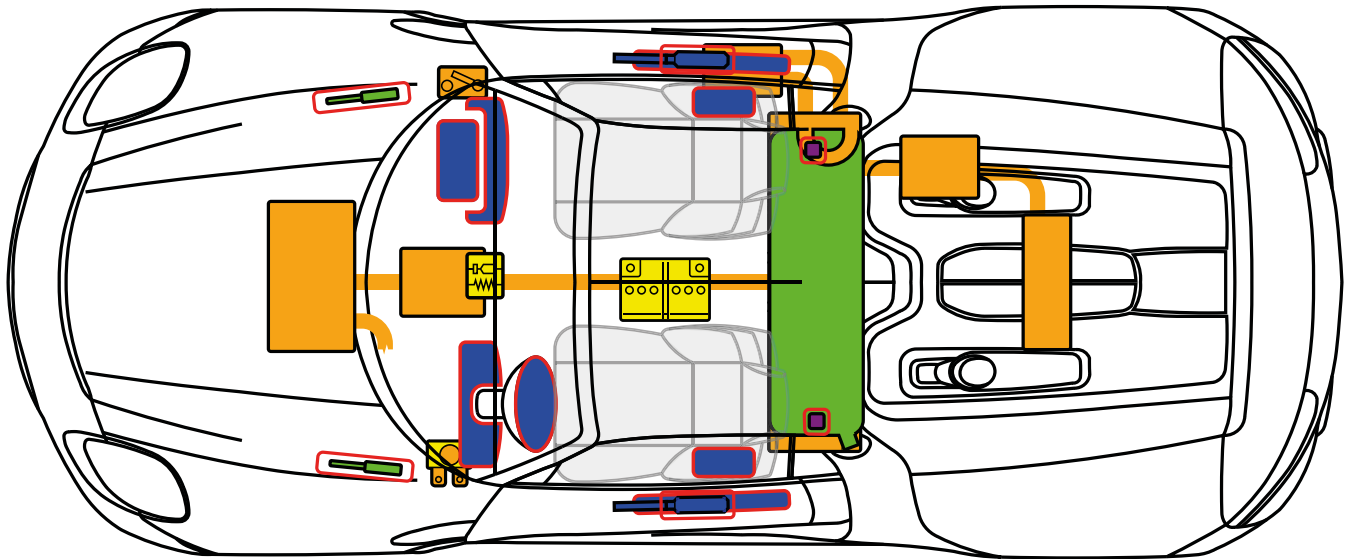

Airbag

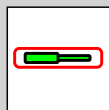

Gasdruckdämpfer



SRS-Steuergerät

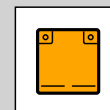

Hochvolt-batterie

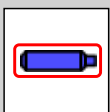

Gasgenerator

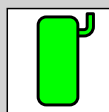

Kraftstofftank

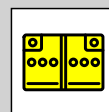

12 Volt Batterie



Hochvolt-leitung/-komponente



Gurtstraffer

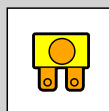

Sicherungskasten

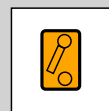

Hochvolt-trennstell

- Die komplette Karosserie besteht aus kohlefaserverstärktem Kunststoff (CFK).
- Es sind keine klassischen Karosserieverstärkungen vorhanden.

Fahrzeugidentifizierung und Kennzeichnung

Erkennungsmerkmale 918 Spyder bei Serienausstattung

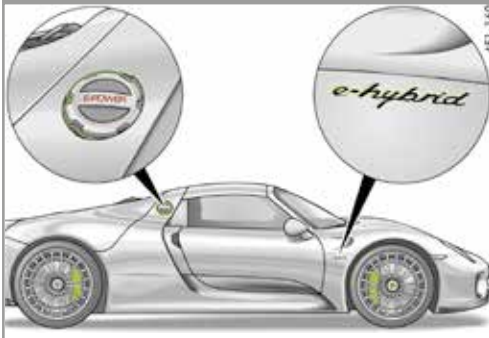

Der 918 Spyder wird ausschließlich als Plug-In-Hybrid gefertigt und ausgeliefert.

Schriftzug „e-hybrid“ auf dem **Kotflügel** links und rechts.

Fahrzeugladeanschluss mit Schriftzug „E-POWER“ hinter der Ladeklappe am Fahrzeug hinten rechts.

Kennzeichnung der Hybridkomponenten



Alle Hochvoltkomponenten sind mit eindeutigen Warnhinweis-Aufklebern gekennzeichnet.

Alle Hochvoltleitungen sind mit einer orangefarbenen Isolierung versehen.

Sicherheitshinweise zum Hybridsystem

Nicht beschädigte Stecker, Leitungen und Flanschdosen des Hochvoltbordnetzes sind berührsicher.



Gefahr schwerer oder tödlicher Verletzungen durch Stromschlag bei unsachgemäßer Handhabung!

Bei unsachgemäßer Handhabung von Hochvoltkomponenten besteht Lebensgefahr durch die hohe Spannung und den dabei auftretenden möglichen Stromfluss durch den menschlichen Körper.

- Sich in Betrieb befindende Hochvoltkomponenten nicht berühren.
- Die orangefarbenen Hochvoltleitungen des Hochvoltbordnetzes nicht beschädigen.
- Auch nach der Deaktivierung des Hochvoltbordnetzes kann noch Spannung in der Hochvoltbatterie vorhanden sein. Die Hochvoltbatterie darf weder beschädigt noch geöffnet werden.

Hochvoltsystem und passives Sicherheitssystem deaktivieren

⚠️ WARNUNG Die Elektromaschine ist im Stillstand geräuschlos!

Die Betriebsbereitschaft kann ggf. nicht an den Betriebsgeräuschen erkannt werden, da die Elektromaschine im Stillstand geräuschlos ist.

- Das Fahrzeug kann betriebsbereit sein, auch wenn kein Motorgeräusch zu hören ist.
- Bei eingeschalteter Zündung kann der Verbrennungsmotor in Abhängigkeit des Ladezustandes der Hochvoltbatterie selbstständig starten.

HINWEIS Deaktivierung des HV-Systems

Bei Unfällen mit ausgelösten Airbags oder Gurtstraffern wird das Hochvoltsystem automatisch abgeschaltet.

Um sicherzustellen, dass das **Hochvoltsystem** deaktiviert ist, sollten Einsatzkräfte – abhängig von der Zugänglichkeit – die **primäre oder sekundäre Rettungstrennstelle als Methode zur Deaktivierung nutzen:**

1. Primäre Rettungstrennstelle: Zündschlüssel in „AUS“-Stellung bringen und 12 Volt Service Stecker im Beifahrerfußraum rechts öffnen.
2. Sekundäre Rettungstrennstelle: Zündschlüssel in „AUS“-Stellung bringen und die Sicherung Nummer B-6 (7,5A) „Klemme 30 – Steuergerät HV-Batterie“ im Sicherungskasten im Fahrerfußraum links ziehen.

Weitere Deaktivierungsmethoden des Hybridsystems – wie sie zum Beispiel in den Reparaturleitfäden beschrieben sind – dürfen nur von entsprechend qualifiziertem Personal durchgeführt werden.

HINWEIS Deaktivierung der passiven Sicherheitssysteme

Die Wahrscheinlichkeit von Fehlauslösungen der passiven Sicherheitssysteme (Airbag und Gurtstraffer) wird durch Ziehen der Sicherung C-4 im Sicherungskasten im Beifahrerfußraum (Sicherung des Airbag Steuergeräts) reduziert. Die Wartezeit nach Ziehen der Sicherung Nummer C-4 beträgt 1 Minute.

Um sicherzustellen, dass die passiven Sicherheitssysteme (Airbag und Gurtstraffer) **vollständig** deaktiviert sind, soll die 12 Volt Batterie im Fahrzeugtunnel getrennt werden. Die Wartezeit nach Trennen der 12 Volt Batterie beträgt 1 Minute.

Deaktivierung des Hochvoltsystems

Zündung ausschalten

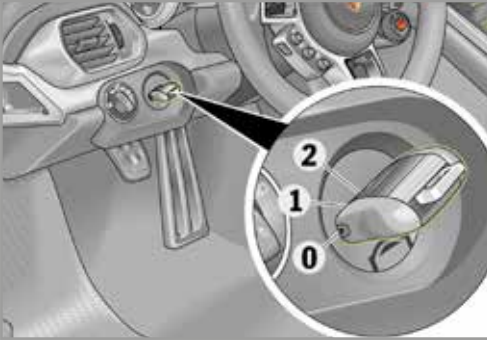

1. Zündschlüssel in „AUS“-Stellung (Position -0-) drehen.

Primäre Rettungstrennstelle: Öffnen des 12 Volt Service Steckers im Beifahrerfußraum rechts

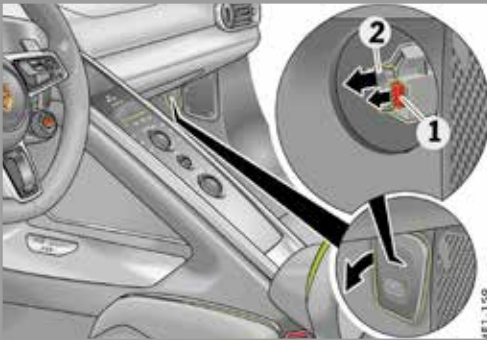

1. Öffnen der Abdeckung des 12 Volt Service Steckers im Beifahrerfußraum rechts.
2. Service Stecker entriegeln „1“. Entriegelungshaken leicht nach hinten drücken und Service Stecker öffnen „2“.

- Das Hochvoltsystem ist nach der Deaktivierung innerhalb von ca. 20 Sekunden spannungsfrei.
- Die passiven Sicherheitssysteme wie Airbags und Gurtstraffer werden durch das 12-Volt-Bordnetz weiter mit Spannung versorgt.

Sekundäre Rettungstrennstelle: Ziehen der Sicherung B-6 im Sicherungskasten im Fahrerfußraum links



1. Sicherungskastendeckel im Fahrerfußraum links öffnen.
2. Sicherung Nummer **B-6** ziehen.

- Das Hochvoltsystem ist nach der Deaktivierung innerhalb von ca. 20 Sekunden spannungsfrei.
- Die passiven Sicherheitssysteme wie Airbags und Gurtstraffer werden durch das 12-Volt-Bordnetz weiter mit Spannung versorgt.

Deaktivierung der passiven Sicherheitssysteme

Sicherung C-4 im Sicherungskasten im Beifahrerfußraum ziehen

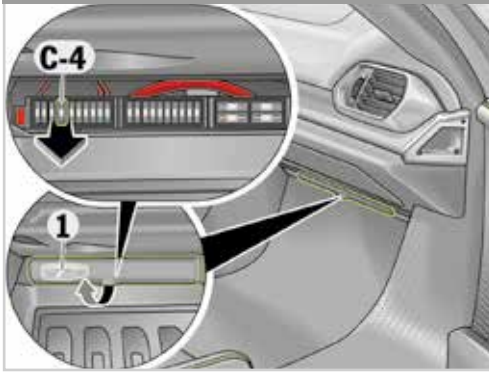

1. Kunststoffklammer „1“ lösen und Sicherungskastendeckel im Beifahrerfußraum öffnen.
2. Sicherung Nummer **C-4** ziehen.

12-Volt-Batterie abklemmen

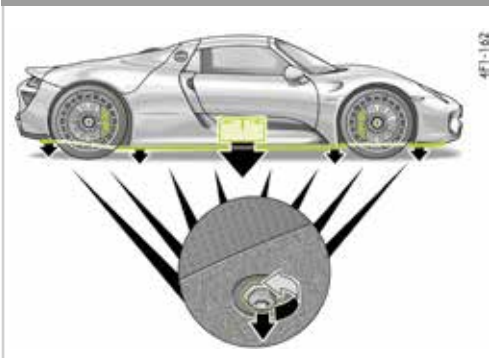

1. Sicherstellen, dass kein Fremdstartkabel an das Fahrzeug angeschlossen ist.
2. Unterbodenverkleidung und Abdeckung der 12-Volt-Batterie im Fahrzeugtunnel entfernen.
3. Minuskabel der 12-Volt-Batterie lösen und gegen ungewollten Kontakt sichern.

- Das Hochvoltsystem ist nach der Deaktivierung innerhalb von ca. 20 Sekunden spannungsfrei.
- Die passiven Sicherheitssysteme wie Airbags und Gurtstraffer werden durch das 12-Volt-Bordnetz weiter mit Spannung versorgt.

Weitere Unfallsituationen

Fahrzeug im Wasser

Es besteht keine Gefahr, dass Spannung an der Karosserie anliegt. Nach der Bergung des Fahrzeuges

1. das Wasser aus dem Innenraum abfließen lassen
2. und Deaktivierung des Hochvoltsystems einleiten.

Fahrzeugbrand

Geeignetes Löschmittel:

Wasser (H₂O), grössere Mengen zum Kühlen der Li-Ion-Batterien.

Batteriebrand

Alternative Löschmittel bei Batteriebrand:

trockener Sand, Kohlenstoffdioxid (CO₂)

⚠️ WARNUNG Platzen von Batteriemodulen bei Hitzeentwicklung!

Wird die Hochvoltbatterie erhitzt besteht die Möglichkeit, dass Batteriemodule platzen.

→ Bei der Brandbekämpfung die gebotenen Sicherheitsabstände einhalten.



Porsche AG, Boxster/S (718)

Cabriolet

PORSCHE ab MJ 2016

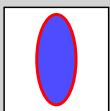
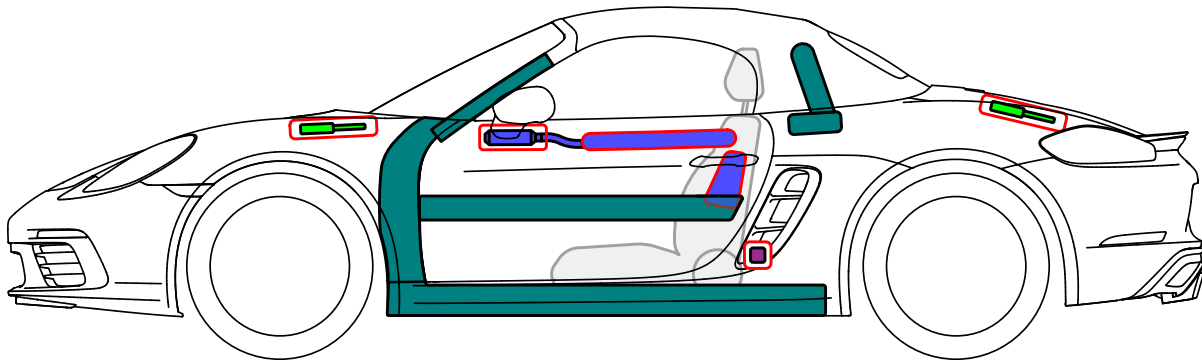
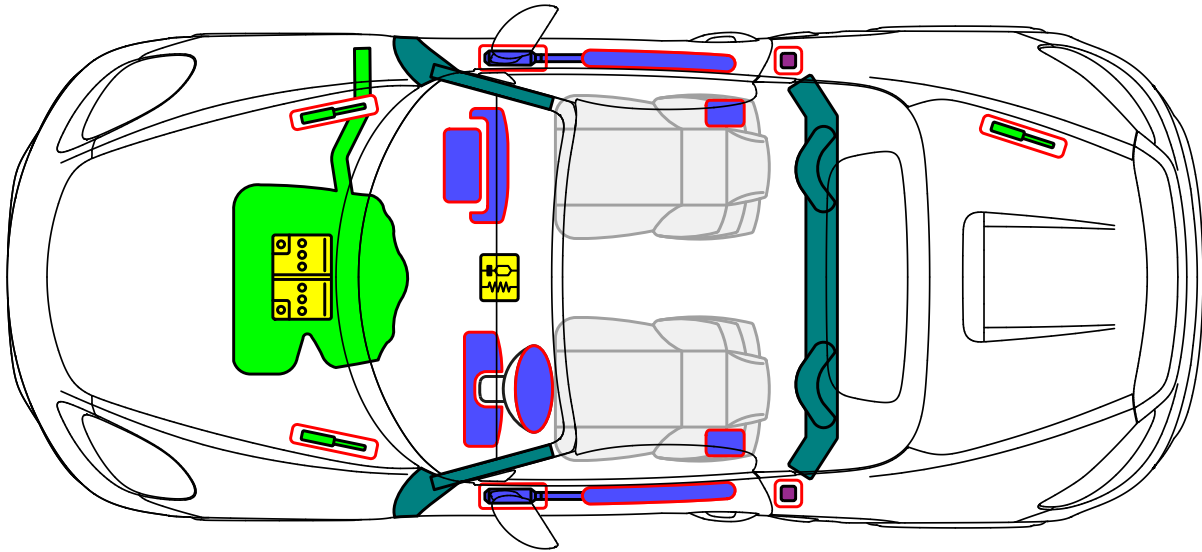

Airbag



Gurtstraffer

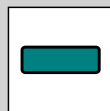

Karosserie-
verstärkung

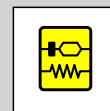

SRS-
Steuergerät

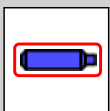

Gasgenerator

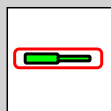

Gasdruck-
dämpfer

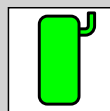

Kraftstofftank

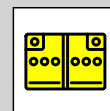

Batterie



Porsche AG, 911 R (991)

Coupé

PORSCHE ab MJ 2016

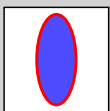
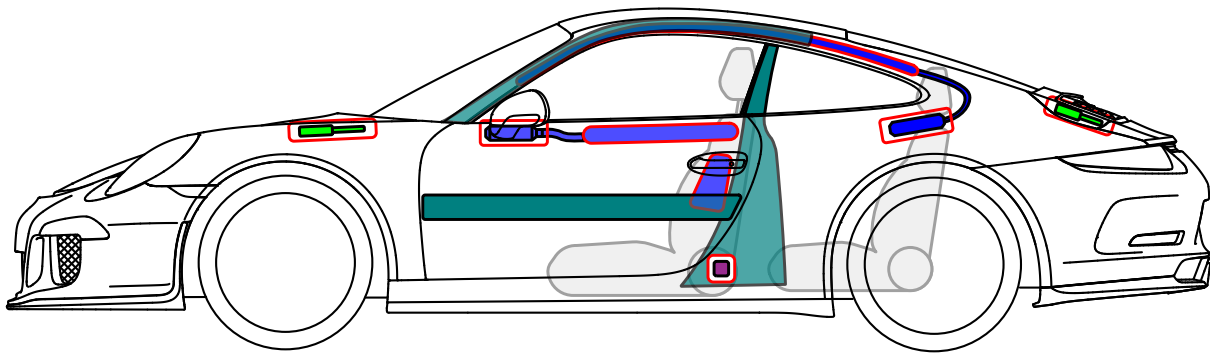
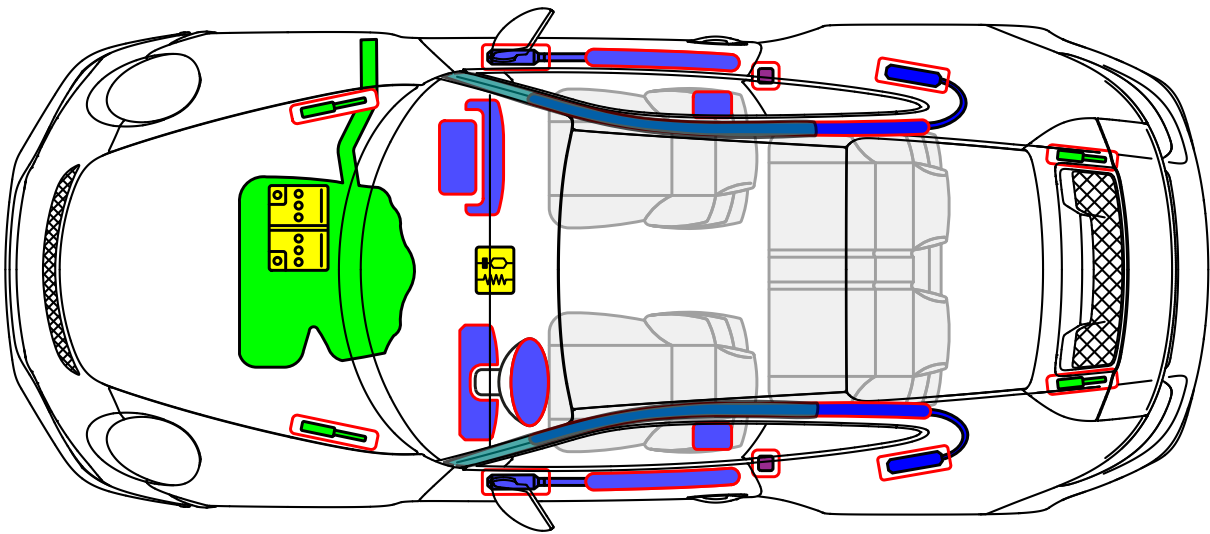

Airbag



Gurtstraffer

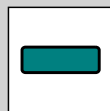

Karosserie-
verstärkung

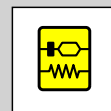

SRS-
Steuergerät

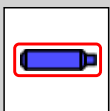

Gasgenerator

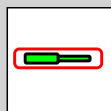

Gasdruck-
dämpfer

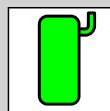

Kraftstofftank

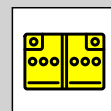

Batterie



Porsche AG, Cayman/S (718)

Coupé

PORSCHE ab MJ 2016

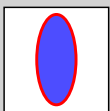
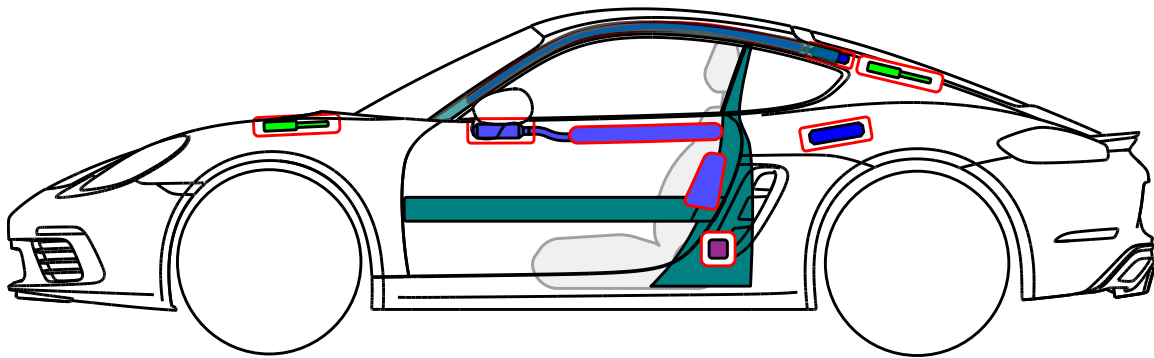
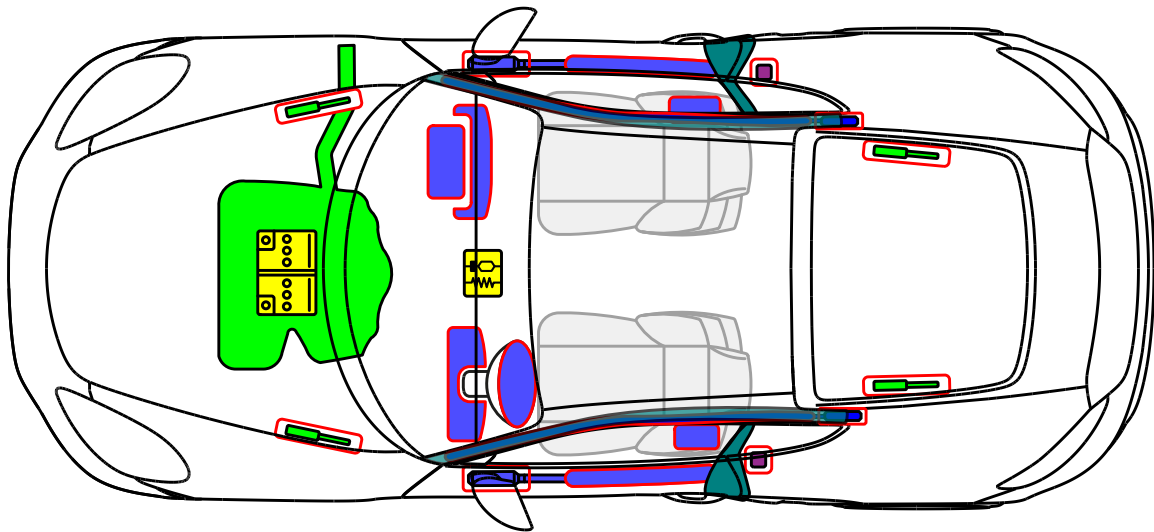

Airbag



Gurtstraffer

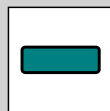

Karosserie-
verstärkung



SRS-
Steuergerät

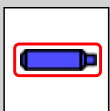

Gasgenerator

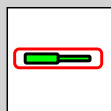

Gasdruck-
dämpfer

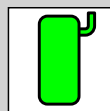

Kraftstofftank

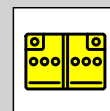

Batterie



**Porsche AG, Panamera (971) alle Derivate
(exkl. E-Hybrid), Limousine**

PORSCHE

ab MJ 2016

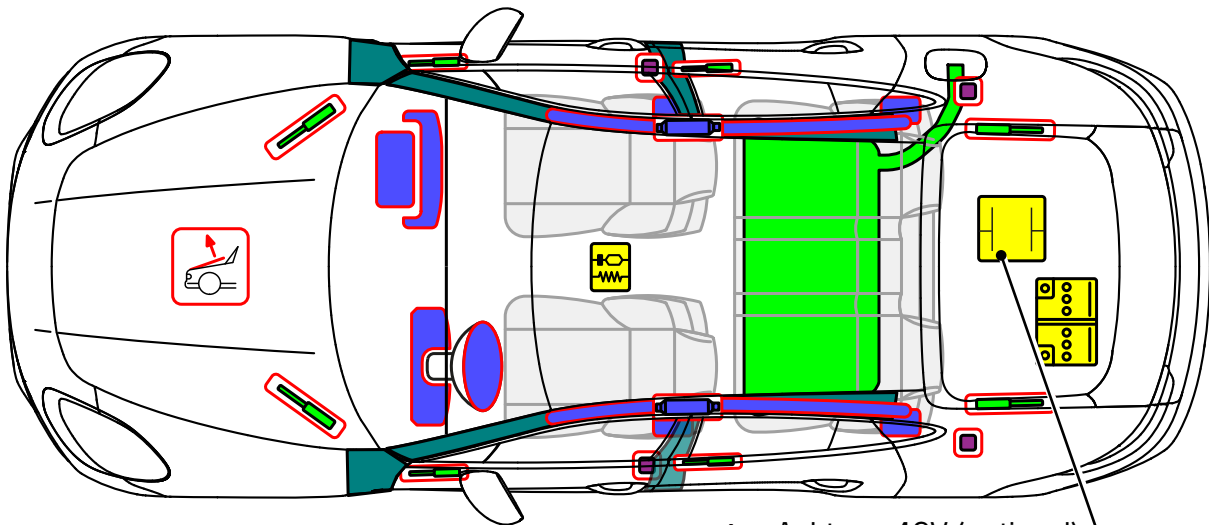

**⚠ Achtung 48V (optional)
Zündung ausschalten!**

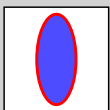
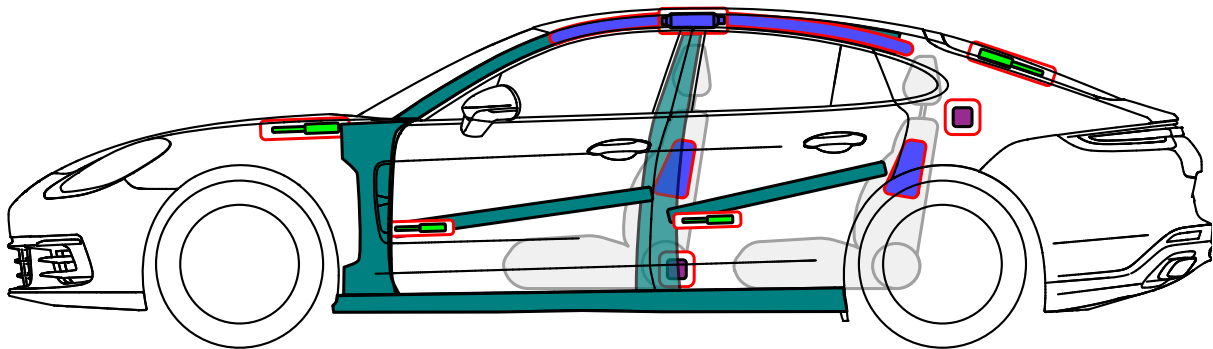

Airbag

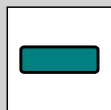

Karosserie-
verstärkung

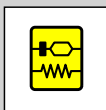

SRS-
Steuergerät

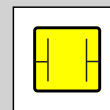

Kondensator

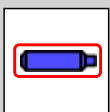

Gasgenerator

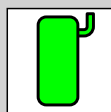

Kraftstofftank

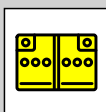

Batterie



Gurtstraffer

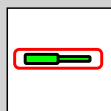

Gasdruck-
dämpfer

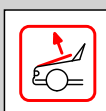

Fußgänger-
Schutzsystem



Porsche AG, Panamera (971) S/Turbo S E-Hybrid Limousine

PORSCHE

ab MJ 2016

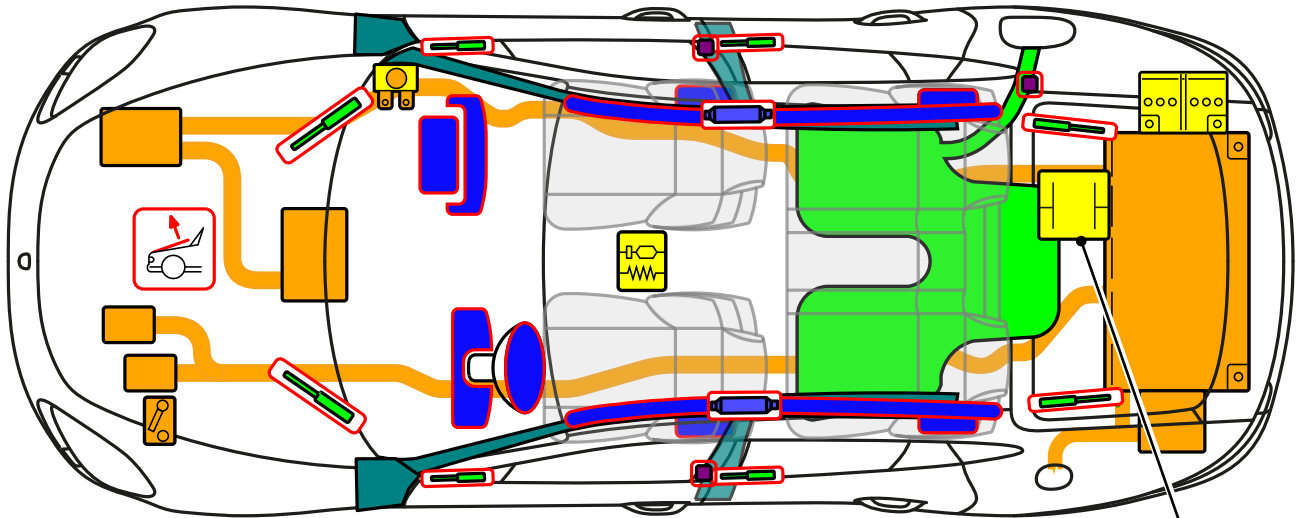

Achtung 48V (optional)
Zündung ausschalten!

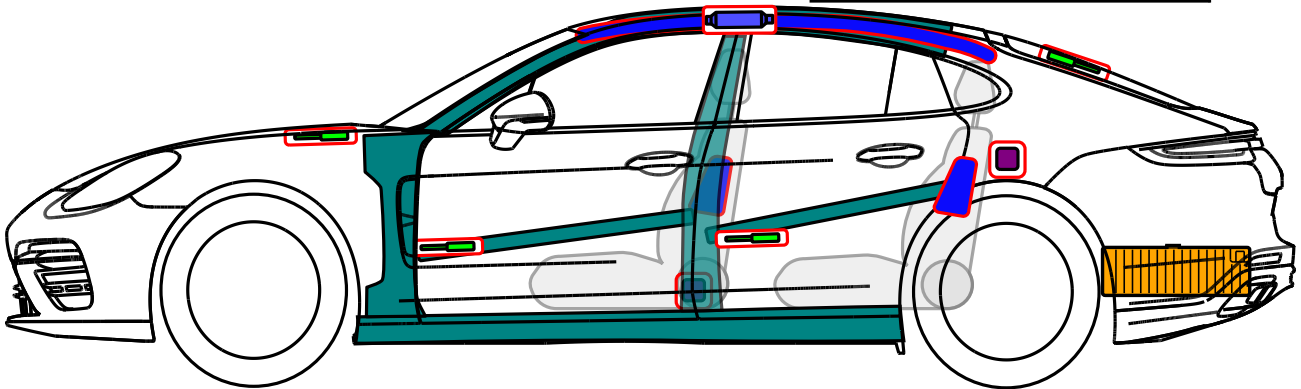

	Airbag		Karosserie- verstärkung		SRS- Steuergerät		Hochvolt- batterie
	Gasgenerator		Kraftstofftank		12 Volt Batterie		Hochvolt -leitung/ -komponente
	Gurtstraffer		Gasdruck- dämpfer		Sicherungs- kasten		Hochvolt- trennstelle
	Fußgänger- Schutzsystem		Kondensator				

Fahrzeugidentifizierung und Kennzeichnung

Erkennungsmerkmale Panamera S E-Hybrid bei Serienausstattung



Schriftzug „e-hybrid“ auf der **Designabdeckung** im Motorraum



Schriftzug „e-hybrid“ auf der **Tür rechts und links**

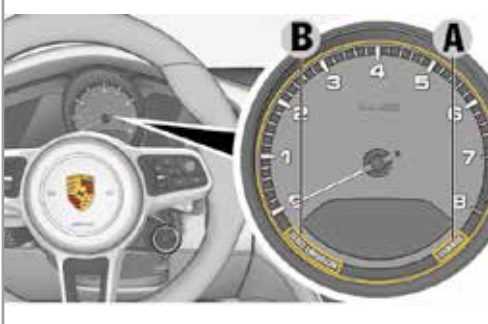

im **Kombiinstrument**

B = "ZERO EMISSION"

A = "CHARGE"

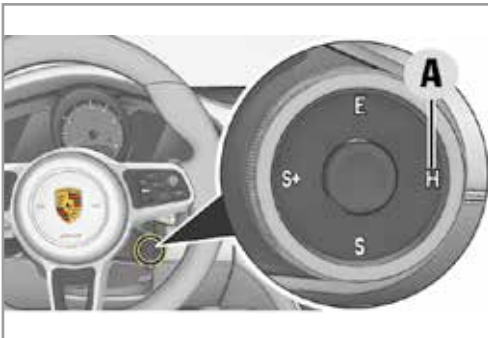

A = Beschriftung "H" auf dem Drehregler

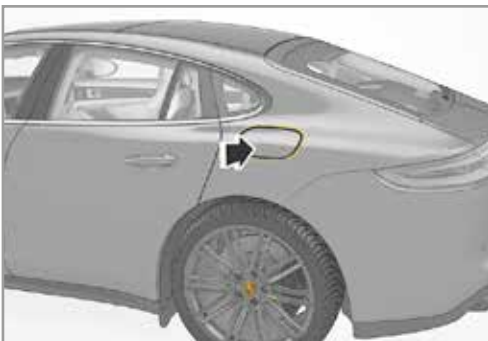

Fahrzeuginnenanschluss hinter der Ladeklappe am Fahrzeug hinten links

Kennzeichnung der Hybridkomponenten

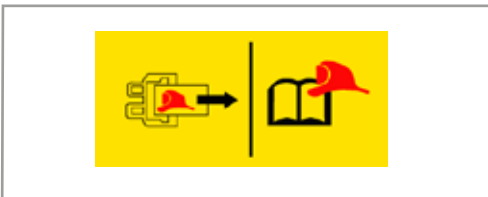
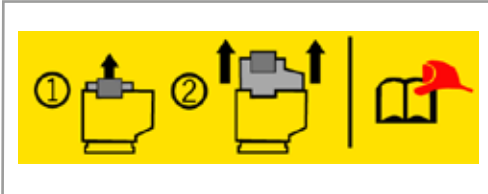

Alle Hochvoltkomponenten und Hochvolttrennstellen sind eindeutig mit Warn/Hinweis-Aufklebern gekennzeichnet.

Alle Hochvoltleitungen sind mit einer orangefarbenen Isolierung versehen.

Sicherheitshinweise zum Hybridsystem

Nicht beschädigte Stecker, Leitungen und Flanschdosen des Hochvoltbordnetzes sind berührsicher.

⚠ GEFAHR

Gefahr schwerer oder tödlicher Verletzungen durch Stromschlag bei unsachgemäßer Handhabung!

Bei unsachgemäßer Handhabung von Hochvoltkomponenten besteht Lebensgefahr durch die hohe Spannung und den dabei auftretenden möglichen Stromfluss durch den menschlichen Körper.

- Sich in Betrieb befindende Hochvoltkomponenten nicht berühren.
- Die orangefarbenen Hochvoltleitungen des Hochvoltbordnetzes nicht beschädigen.
- Auch nach der Deaktivierung des Hochvoltbordnetzes kann noch Spannung in der Hochvoltbatterie vorhanden sein. Die Hochvoltbatterie darf weder beschädigt noch geöffnet werden.

Passives Sicherheitssystem und Hochvoltssystem deaktivieren

⚠️ WARNUNG Die Elektromaschine ist im Stillstand geräuschlos!

Die Betriebsbereitschaft kann ggf. nicht an den Betriebsgeräuschen erkannt werden, da die Elektromaschine im Stillstand geräuschlos ist.

- Das Fahrzeug kann betriebsbereit sein, auch wenn kein Motorgeräusch zu hören ist.
- Bei eingeschalteter Zündung kann der Verbrennungsmotor in Abhängigkeit des Ladezustandes der Hochvoltbatterie selbstständig starten.

HINWEIS Deaktivierung des HV-Systems

Bei Unfällen mit ausgelösten Airbags oder Gurtstraffern wird das Hochvoltssystem automatisch abgeschaltet.

Um sicherzustellen, dass das **Hochvoltssystem** deaktiviert ist, sollten Einsatzkräfte – abhängig von der Zugänglichkeit – die **primäre oder sekundäre Rettungstrennstelle als Methode zur Deaktivierung nutzen:**

1. Primäre Rettungstrennstelle: Zündung in „AUS“-Stellung bringen und 12 Volt Service Stecker (markiert mit Fähnchen) im Motorraum vorne links öffnen.
2. Sekundäre Rettungstrennstelle: Zündung in „AUS“-Stellung bringen und die Sicherung Nummer 4 (markiert mit Fähnchen) im Sicherungskasten im Beifahrerfußraum vorne rechts abziehen.

Weitere Deaktivierungsmethoden des Hybridsystems – wie sie zum Beispiel in den Reparaturleitfäden beschrieben sind – dürfen nur von entsprechend qualifiziertem Personal durchgeführt werden.

HINWEIS Deaktivierung der passiven Sicherheitssysteme

Um sicherzustellen, dass die **passiven Sicherheitssysteme** (Airbags und Gurtstraffer) deaktiviert sind, sollten Einsatzkräfte

1. die 12-Volt-Batterie im Kofferraum trennen. Die Wartezeit nach Trennen der 12-Volt-Batterie beträgt 1 Minute.
2. das Hochvoltssystem über die primäre oder sekundäre Rettungstrennstelle deaktivieren, um die vollständige Spannungsfreiheit des 12-Volt-Bordnetzes zu gewährleisten.

Deaktivierung des Hochvoltssystems

Zündung ausschalten

Die im Folgenden beschriebene Deaktivierungsmethode des Hochvoltssystems gilt sowohl für Fahrzeuge mit konventionellem Schlüssel als auch für Fahrzeuge mit Porsche Entry & Drive (schlüsselloser Zugang). Bei beiden Methoden muss zunächst der Zündung in „AUS“-Stellung gedreht werden.

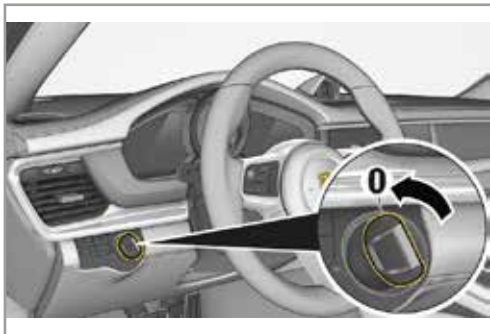

1. Zündung in „AUS“-Stellung (Position -0-) drehen.

Primäre Rettungstrennstelle: Öffnen des 12 Volt Service Steckers im Motorraum vorne links

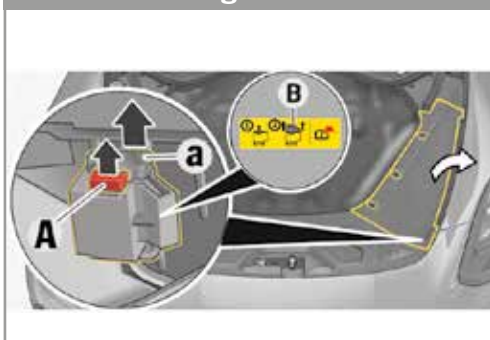

1. Abdeckung entfernen
2. Öffnen des 12 Volt Service Steckers.
3. Service Stecker (markiert mit Fähnchen -B-) entriegeln -A- und öffnen -a-.

- ➔ Das Hochvoltssystem ist nach der Deaktivierung innerhalb von ca. 20 Sekunden spannungsfrei.
- ➔ Die passiven Sicherheitssysteme wie Airbags und Gurtstraffer werden durch das 12-Volt-Bordnetz weiter mit Spannung versorgt.

Sekundäre Rettungstrennstelle: Ziehen der Sicherung im Sicherungskasten des Beifahrerfußraums rechts

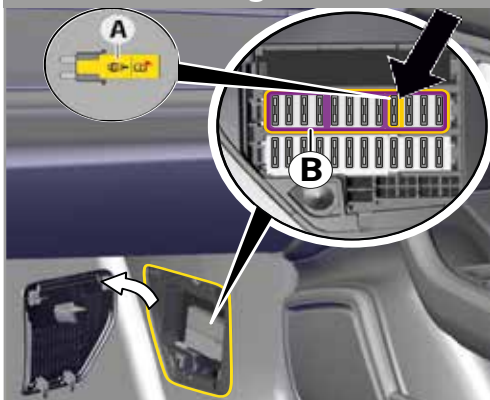

1. Sicherungskastendeckel in dem Beifahrerfußraum rechts öffnen.
2. Halterahmen (B) am Sicherungsriegel entfernen.
3. Sicherung Nummer 4 (markiert mit Fähnchen A) abziehen.

- ➔ Das Hochvoltssystem ist nach der Deaktivierung innerhalb von ca. 20 Sekunden spannungsfrei.
- ➔ Die passiven Sicherheitssysteme wie Airbags und Gurtstraffer werden durch das 12-Volt-Bordnetz weiter mit Spannung versorgt.

Deaktivierung der passiven Sicherheitssysteme

12-Volt-Batterie abklemmen

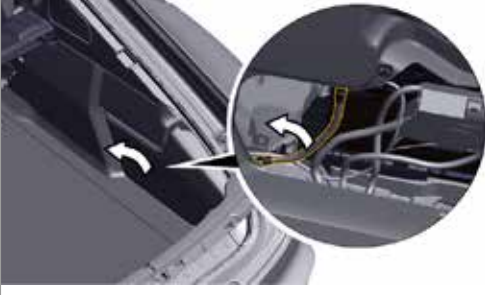

1. Sicherstellen, dass kein Fremdstartkabel an das Fahrzeug angeschlossen ist.
2. Abdeckung der 12-Volt-Batterie hinten rechts im Kofferraum entfernen.
3. Minuskabel der 12-Volt-Batterie lösen und gegen ungewollten Kontakt sichern.

- Das Hochvoltssystem ist nach der Deaktivierung innerhalb von ca. 20 Sekunden spannungsfrei.
- Die passiven Sicherheitssysteme (Airbags und Gurtstraffer) werden deaktiviert. Die Wartezeit nach Trennen der 12-Volt-Batterie beträgt 1 Minute.

Weitere Unfallsituationen

Fahrzeug im Wasser

Es besteht keine Gefahr, dass Spannung an der Karosserie anliegt. Nach der Bergung des Fahrzeuges

1. das Wasser aus dem Innenraum abfließen lassen und
2. Deaktivierung des Hochvoltsystems einleiten.

Fahrzeug-/Batteriebrand

Geeignetes Löschmittel:

Wasser (H₂O), größere Mengen zum Kühlen der Li-Io-Batterie

Batteriebrand

Geeignete Löschmittel bei Batteriebrand:

trockener Sand, Kohlenstoffdioxid (CO₂)

⚠️ WARNUNG Platzen von Batteriezellen bei Hitzeentwicklung!

Wird die Hochvoltbatterie erhitzt besteht die Möglichkeit, dass Batteriemodule platzen.

- Bei der Brandbekämpfung die gebotenen Sicherheitsabstände einhalten.



**Porsche AG, Panamera Sport Turismo (974)
alle Derivate (exkl. E-Hybrid), Sport Tourer
ab MJ 2017**

PORSCHE

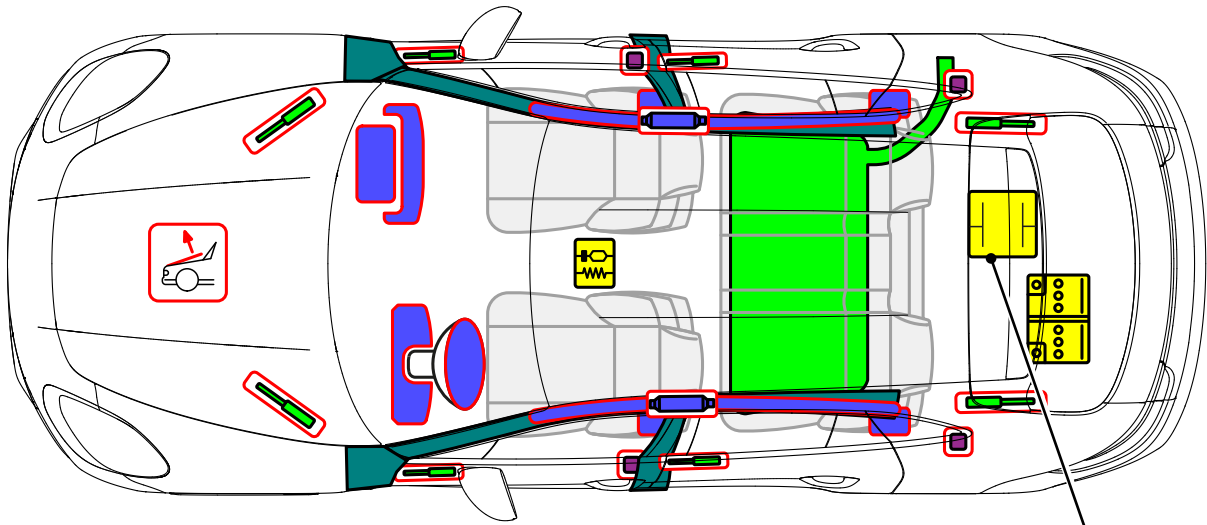

**! Achtung 48V (optional)
Zündung ausschalten!**

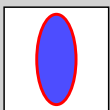
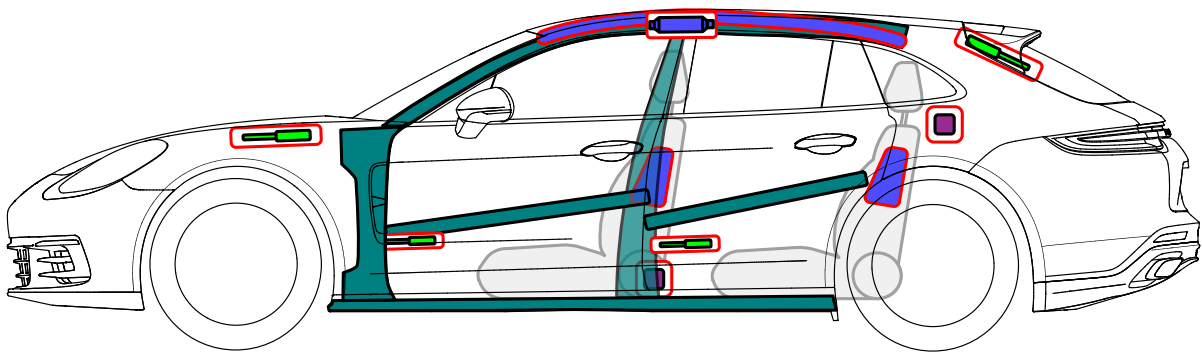

Airbag

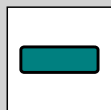

Karosserie-
verstärkung

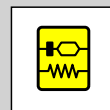

SRS-
Steuergerät

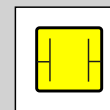

Kondensator

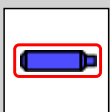

Gasgenerator

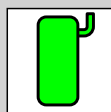

Kraftstofftank

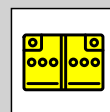

Batterie



Gurtstraffer

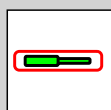

Gasdruck-
dämpfer



Fußgänger-
Schutzsystem



Porsche AG, 911 GT2 RS (991)

Coupé

PORSCHE

ab MJ 2017

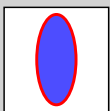
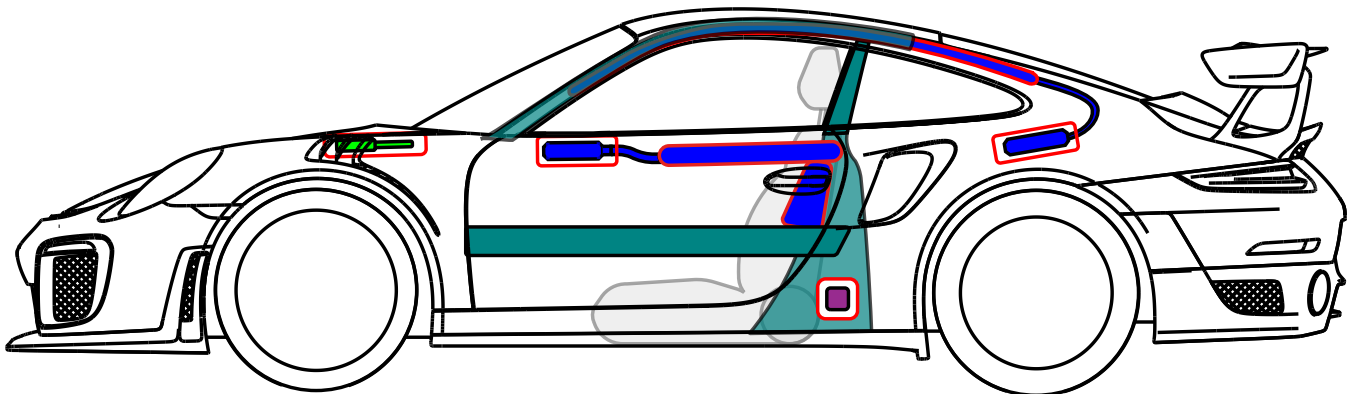
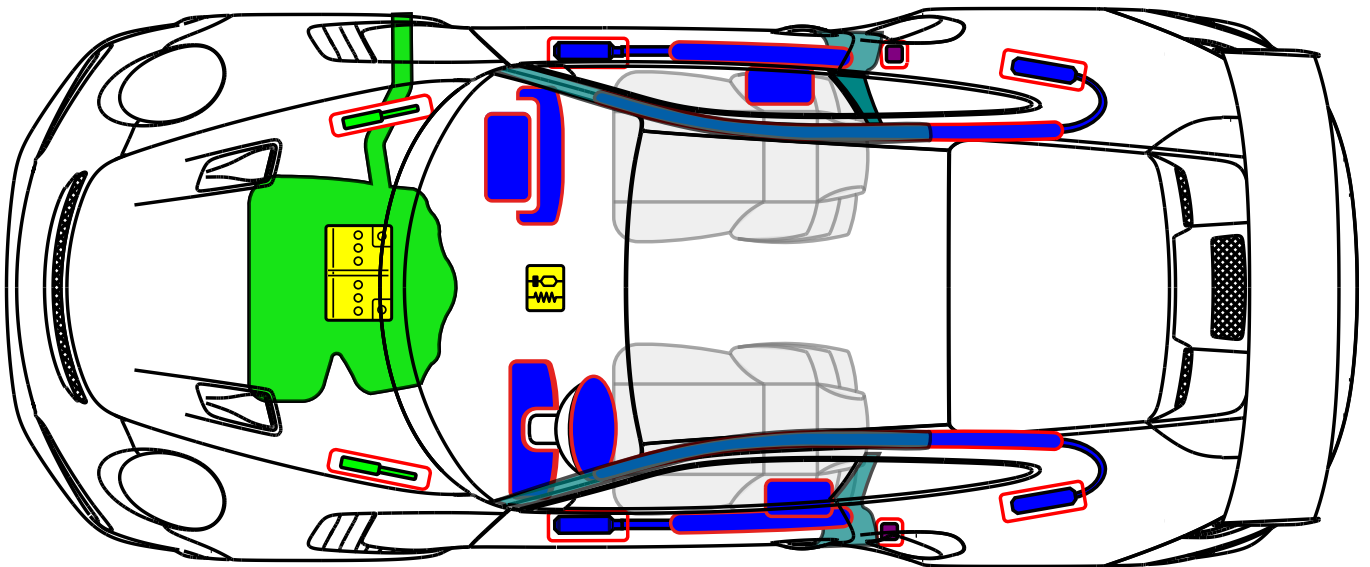

Airbag



Gurtstraffer

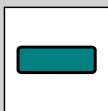

Karosserie-
verstärkung

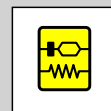

SRS-
Steuergerät

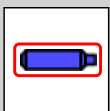

Gasgenerator

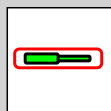

Gasdruck-
dämpfer

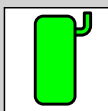

Kraftstofftank

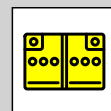

Batterie



**Porsche AG, Panamera Sport Turismo E-Hybrid
(974) alle Derivate, Sport Tourer**

PORSCHE ab MJ 2017

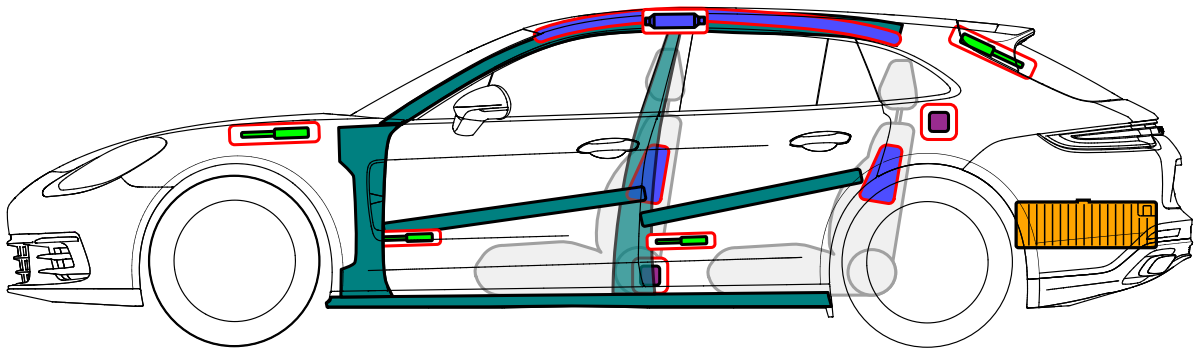
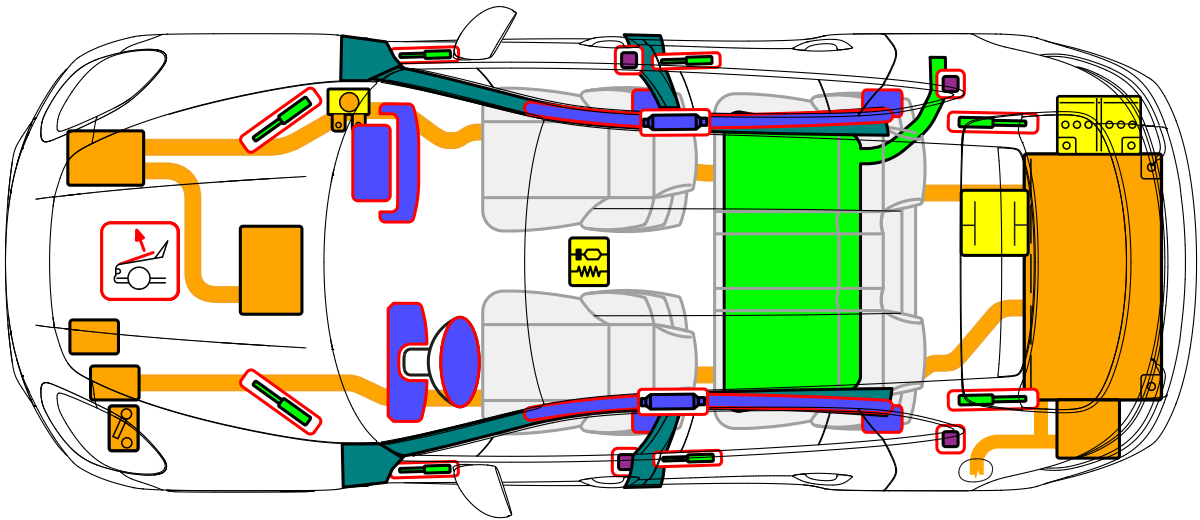

	Airbag		Karosserie-verstärkung		SRS-Steuergerät		Hochvolt-batterie
	Gasgenerator		Kraftstofftank		12 Volt Batterie		Hochvolt-leitung/-komponente
	Gurtstraffer		Gasdruck-dämpfer		Sicherungs-kasten		Hochvolt-trennstelle
	Fußgänger-Schutzsystem		Kondensator				

Fahrzeugidentifizierung und Kennzeichnung

Erkennungsmerkmale Panamera Sport Turismo E-Hybrid bei Serienausstattung



Schriftzug „e-hybrid“ auf der **Designabdeckung** im Motorraum



Schriftzug „e-hybrid“ auf der **Tür rechts und links**

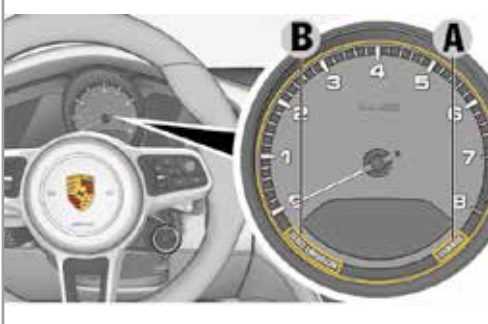

im **Kombiinstrument**

B = "ZERO EMISSION"

A = "CHARGE"

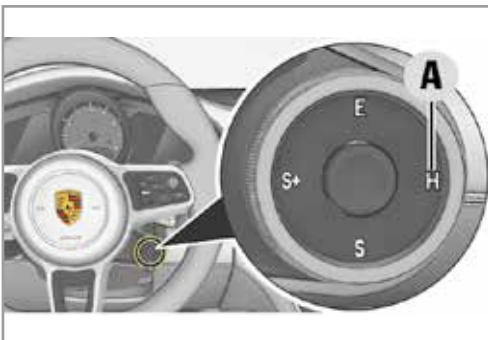

A = Beschriftung "H" auf dem Drehregler

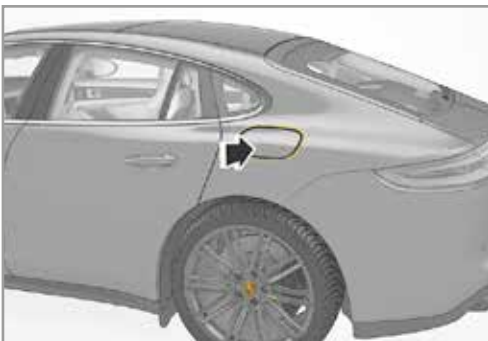

Fahrzeuginnenanschluss hinter der Ladeklappe am Fahrzeug hinten links

Kennzeichnung der Hybridkomponenten

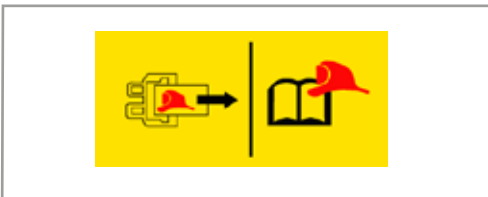
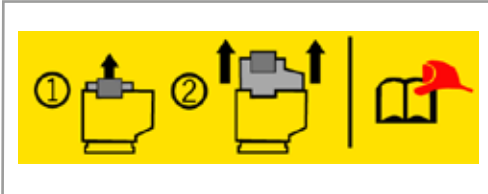

Alle Hochvoltkomponenten und Hochvolttrennstellen sind eindeutig mit Warn/Hinweis-Aufklebern gekennzeichnet.

Alle Hochvoltleitungen sind mit einer orangefarbenen Isolierung versehen.

Sicherheitshinweise zum Hybridsystem

Nicht beschädigte Stecker, Leitungen und Flanschdosen des Hochvoltbordnetzes sind berührsicher.

⚠ GEFAHR

Gefahr schwerer oder tödlicher Verletzungen durch Stromschlag bei unsachgemäßer Handhabung!

Bei unsachgemäßer Handhabung von Hochvoltkomponenten besteht Lebensgefahr durch die hohe Spannung und den dabei auftretenden möglichen Stromfluss durch den menschlichen Körper.

- Sich in Betrieb befindende Hochvoltkomponenten nicht berühren.
- Die orangefarbenen Hochvoltleitungen des Hochvoltbordnetzes nicht beschädigen.
- Auch nach der Deaktivierung des Hochvoltbordnetzes kann noch Spannung in der Hochvoltbatterie vorhanden sein. Die Hochvoltbatterie darf weder beschädigt noch geöffnet werden.

Passives Sicherheitssystem und Hochvoltssystem deaktivieren

⚠️ WARNUNG Die Elektromaschine ist im Stillstand geräuschlos!

Die Betriebsbereitschaft kann ggf. nicht an den Betriebsgeräuschen erkannt werden, da die Elektromaschine im Stillstand geräuschlos ist.

- Das Fahrzeug kann betriebsbereit sein, auch wenn kein Motorgeräusch zu hören ist.
- Bei eingeschalteter Zündung kann der Verbrennungsmotor in Abhängigkeit des Ladezustandes der Hochvoltbatterie selbstständig starten.

HINWEIS Deaktivierung des HV-Systems

Bei Unfällen mit ausgelösten Airbags oder Gurtstraffern wird das Hochvoltssystem automatisch abgeschaltet.

Um sicherzustellen, dass das **Hochvoltssystem** deaktiviert ist, sollten Einsatzkräfte – abhängig von der Zugänglichkeit – die **primäre oder sekundäre Rettungstrennstelle als Methode zur Deaktivierung nutzen:**

1. Primäre Rettungstrennstelle: Zündung in „**AUS**“-Stellung bringen und 12 Volt Service Stecker (markiert mit Fähnchen) im Motorraum vorne links öffnen.
2. Sekundäre Rettungstrennstelle: Zündung in „**AUS**“-Stellung bringen und die Sicherung Nummer **4** (markiert mit Fähnchen) im Sicherungskasten im Beifahrerfußraum vorne rechts abziehen.

Weitere Deaktivierungsmethoden des Hybridsystems – wie sie zum Beispiel in den Reparaturleitfäden beschrieben sind – dürfen nur von entsprechend qualifiziertem Personal durchgeführt werden.

HINWEIS Deaktivierung der passiven Sicherheitssysteme

Um sicherzustellen, dass die **passiven Sicherheitssysteme** (Airbags und Gurtstraffer) deaktiviert sind, sollten Einsatzkräfte

1. die 12-Volt-Batterie im Kofferraum trennen. Die Wartezeit nach Trennen der 12-Volt-Batterie beträgt 1 Minute.
2. das Hochvoltssystem über die primäre oder sekundäre Rettungstrennstelle deaktivieren, um die vollständige Spannungsfreiheit des 12-Volt-Bordnetzes zu gewährleisten.

Deaktivierung des Hochvoltsystems

Zündung ausschalten

Die im Folgenden beschriebene Deaktivierungsmethode des Hochvoltsystems gilt sowohl für Fahrzeuge mit konventionellem Schlüssel als auch für Fahrzeuge mit Porsche Entry & Drive (schlüsselloser Zugang). Bei beiden Methoden muss zunächst der Zündung in „AUS“-Stellung gedreht werden.

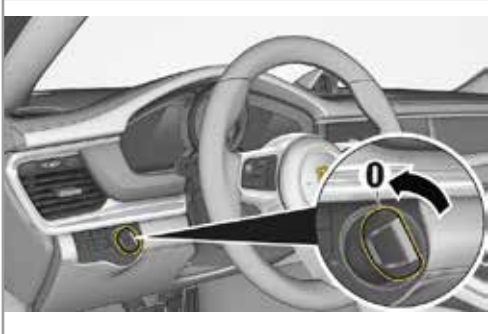

1. Zündung in „AUS“-Stellung (Position -0-) drehen.

Primäre Rettungstrennstelle: Öffnen des 12 Volt Service Steckers im Motorraum vorne links

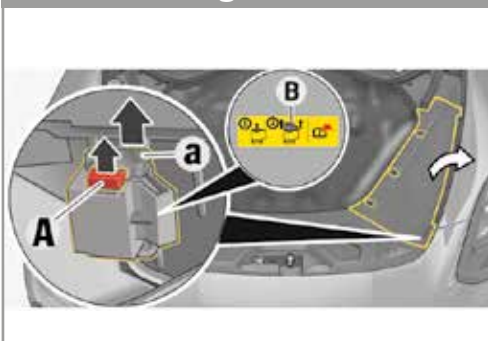

1. Abdeckung entfernen
2. Öffnen des 12 Volt Service Steckers.
3. Service Stecker (markiert mit Fähnchen -B-) entriegeln -A- und öffnen -a-.

- ➔ Das Hochvoltsystem ist nach der Deaktivierung innerhalb von ca. 20 Sekunden spannungsfrei.
- ➔ Die passiven Sicherheitssysteme wie Airbags und Gurtstraffer werden durch das 12-Volt-Bordnetz weiter mit Spannung versorgt.

Sekundäre Rettungstrennstelle: Ziehen der Sicherung im Sicherungskasten des Beifahrerfußraums rechts

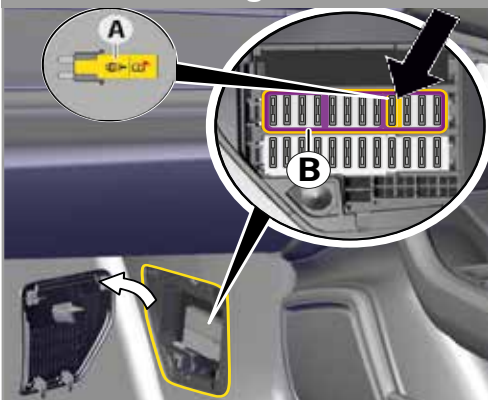

1. Sicherungskastendeckel in dem Beifahrerfußraum rechts öffnen.
2. Halterahmen (B) am Sicherungsriegel entfernen.
3. Sicherung Nummer 4 (markiert mit Fähnchen A) abziehen.

- ➔ Das Hochvoltsystem ist nach der Deaktivierung innerhalb von ca. 20 Sekunden spannungsfrei.
- ➔ Die passiven Sicherheitssysteme wie Airbags und Gurtstraffer werden durch das 12-Volt-Bordnetz weiter mit Spannung versorgt.

Deaktivierung der passiven Sicherheitssysteme

12-Volt-Batterie abklemmen

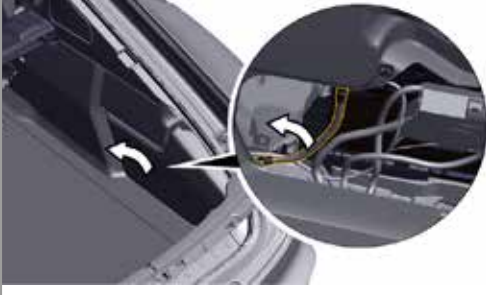

1. Sicherstellen, dass kein Fremdstartkabel an das Fahrzeug angeschlossen ist.
2. Abdeckung der 12-Volt-Batterie hinten rechts im Kofferraum entfernen.
3. Minuskabel der 12-Volt-Batterie lösen und gegen ungewollten Kontakt sichern.

- Das Hochvoltssystem ist nach der Deaktivierung innerhalb von ca. 20 Sekunden spannungsfrei.
- Die passiven Sicherheitssysteme (Airbags und Gurtstraffer) werden deaktiviert. Die Wartezeit nach Trennen der 12-Volt-Batterie beträgt 1 Minute.

Weitere Unfallsituationen

Fahrzeug im Wasser

Es besteht keine Gefahr, dass Spannung an der Karosserie anliegt. Nach der Bergung des Fahrzeuges

1. das Wasser aus dem Innenraum abfließen lassen und
2. Deaktivierung des Hochvoltsystems einleiten.

Fahrzeug-/Batteriebrand

Geeignetes Löschmittel:

Wasser (H₂O), größere Mengen zum Kühlen der Li-Io-Batterie

Batteriebrand

Geeignete Löschmittel bei Batteriebrand:

trockener Sand, Kohlenstoffdioxid (CO₂)

⚠️ WARNUNG Platzen von Batteriezellen bei Hitzeentwicklung!

Wird die Hochvoltbatterie erhitzt besteht die Möglichkeit, dass Batteriemodule platzen.

- Bei der Brandbekämpfung die gebotenen Sicherheitsabstände einhalten.



Porsche AG, Cayenne (9YA) alle Derivate (exkl. E-Hybrid), SUV ab MJ 2017

PORSCHE

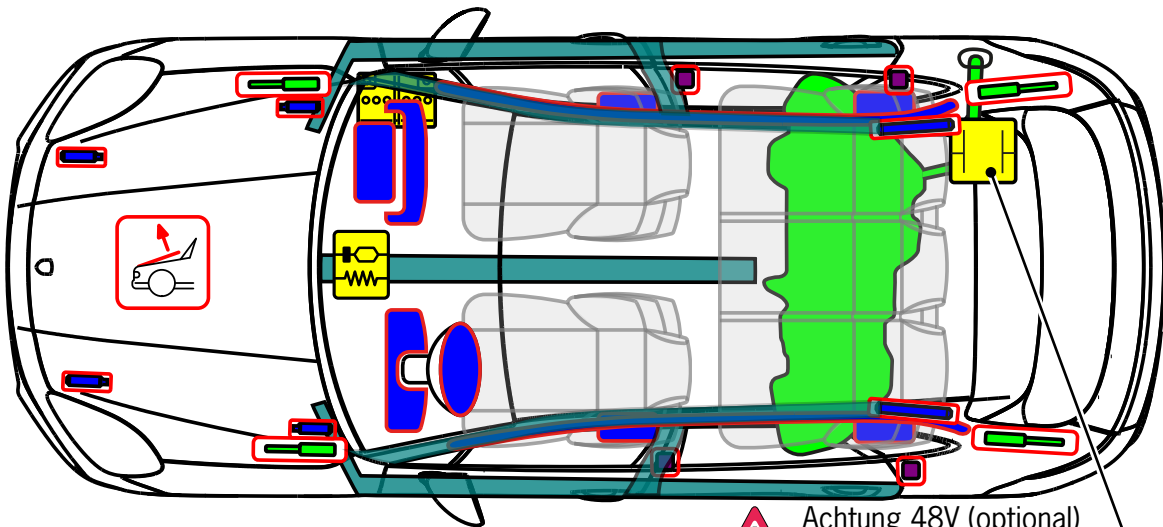

! Achtung 48V (optional) Zündung ausschalten!

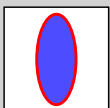
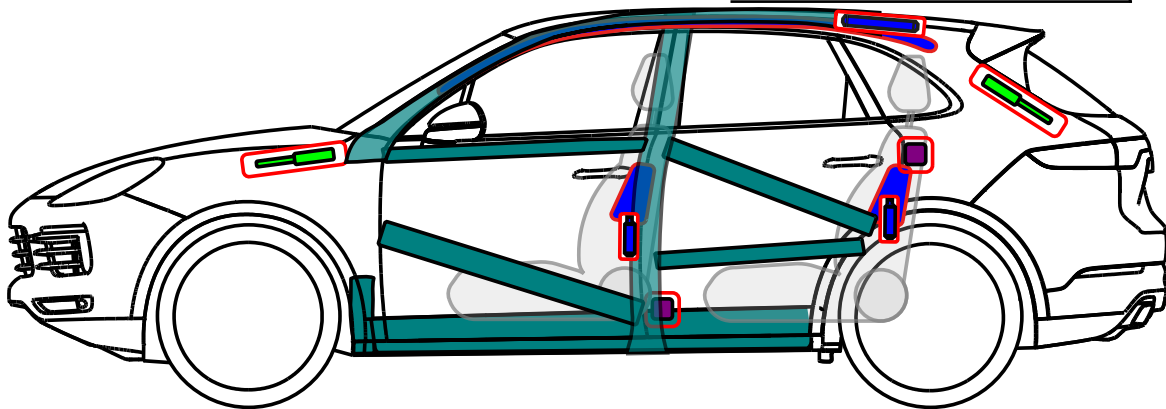

Airbag

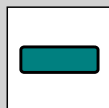

Karosserie-
verstärkung

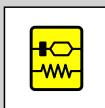

SRS-
Steuergerät

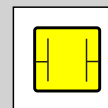

Kondensator

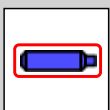

Gasgenerator

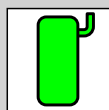

Kraftstofftank

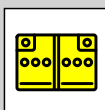

Batterie



Gurtstraffer

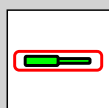

Gasdruck-
dämpfer



Fußgänger-
Schutzsystem



Porsche AG, Cayenne E-Hybrid (9YA) alle Derivate SV

PORSCHE ab MJ 2018



Achtung 48V (optional).
Zündung ausschalten!

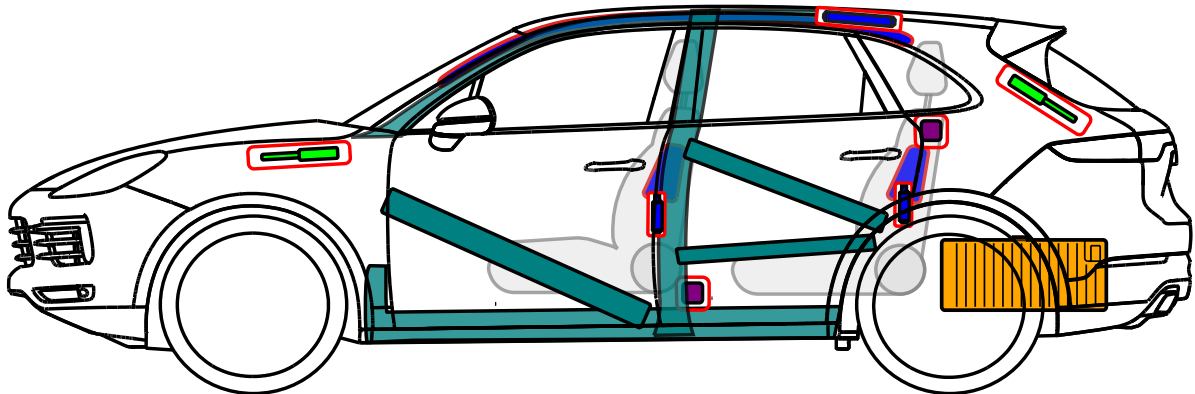
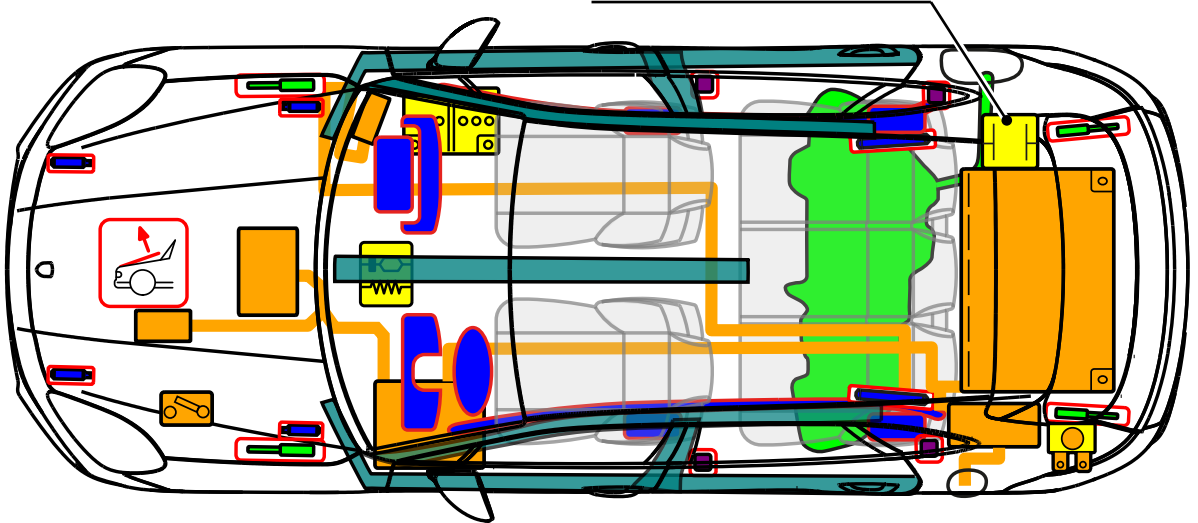

Airbag



Karosserie-
verstärkung



SRS-
Steuergerät



Hochvolt-
batterie



Gasgenerator



Kraftstofftank



12 Volt
Batterie



Hochvolt
-leitung/
-komponente



Gurtstraffer



Gasdruck-
dämpfer



Sicherungs-
kasten



Hochvolt-
trennstelle



Fußgänger-
Schutzsystem



Kondensator

Fahrzeugidentifizierung und Kennzeichnung

Erkennungsmerkmale Cayenne E-Hybrid bei Serienausstattung



Schriftzug „e-hybrid“ auf der **Designabdeckung** im Motorraum

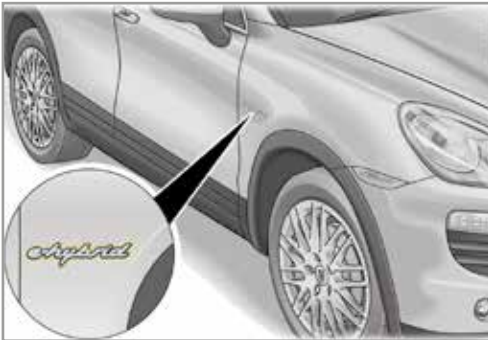

Schriftzug „e-hybrid“ auf der **Tür rechts und links**

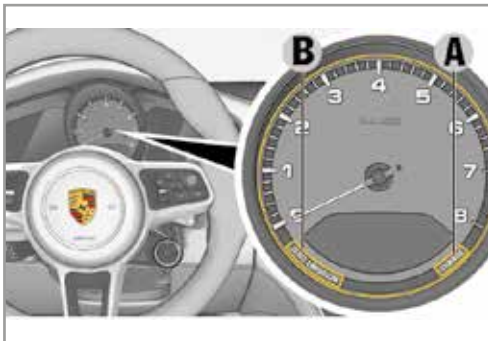

im **Kombiinstrument**

B = "E-POWER"

A = "CHARGE"

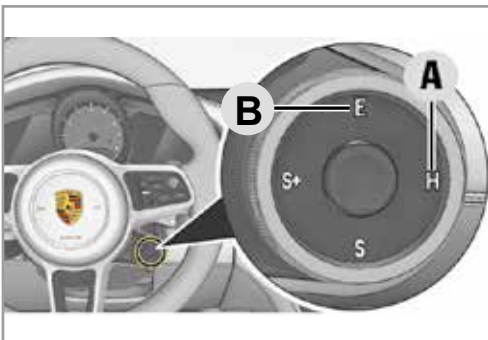

A = Beschriftung „H“ auf dem Drehregler

B = Beschriftung „E“ auf dem Drehregler



Fahrzeuginnenanschluss hinter der Ladeklappe am Fahrzeug hinten links

Kennzeichnung der Hybridkomponenten

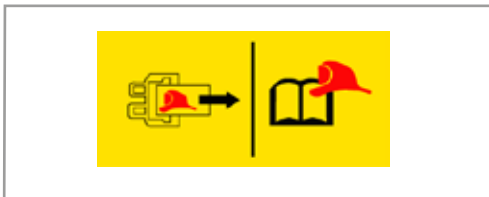
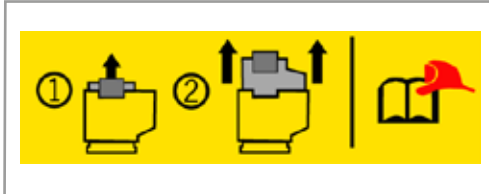

Alle Hochvoltkomponenten und Hochvolttrennstellen sind eindeutig mit Warn/Hinweis-Aufklebern gekennzeichnet.

Alle Hochvoltleitungen sind mit einer orangefarbenen Isolierung versehen.

Sicherheitshinweise zum Hybridsystem

Nicht beschädigte Stecker, Leitungen und Flanschdosen des Hochvoltbordnetzes sind berührungsschützt.

⚠ GEFAHR

Gefahr schwerer oder tödlicher Verletzungen durch Stromschlag bei unsachgemäßer Handhabung!

Bei unsachgemäßer Handhabung von Hochvoltkomponenten besteht Lebensgefahr durch die hohe Spannung und den dabei auftretenden möglichen Stromfluss durch den menschlichen Körper.

- Sich in Betrieb befindende Hochvoltkomponenten nicht berühren.
- Die orangefarbenen Hochvoltleitungen des Hochvoltbordnetzes nicht beschädigen.
- Auch nach der Deaktivierung des Hochvoltbordnetzes kann noch Spannung in der Hochvoltbatterie vorhanden sein. Die Hochvoltbatterie darf weder beschädigt noch geöffnet werden.

Passives Sicherheitssystem und Hochvoltssystem deaktivieren

⚠️ WARNUNG Die Elektromaschine ist im Stillstand geräuschlos!

Die Betriebsbereitschaft kann ggf. nicht an den Betriebsgeräuschen erkannt werden, da die Elektromaschine im Stillstand geräuschlos ist.

- Das Fahrzeug kann betriebsbereit sein, auch wenn kein Motorgeräusch zu hören ist.
- Bei eingeschalteter Zündung kann der Verbrennungsmotor in Abhängigkeit des Ladezustandes der Hochvoltbatterie selbstständig starten.

HINWEIS Deaktivierung des Hochvoltsystems

Bei Unfällen mit ausgelösten Airbags oder Gurtstraffern wird das Hochvoltssystem automatisch abgeschaltet.

Um sicherzustellen, dass das **Hochvoltssystem** deaktiviert ist, sollten Einsatzkräfte – abhängig von der Zugänglichkeit – die **primäre oder sekundäre Rettungstrennstelle als Methode zur Deaktivierung nutzen:**

1. Primäre Rettungstrennstelle: Zündung in „**AUS**“-Stellung bringen und 12 Volt Service Stecker (markiert mit Fähnchen) im Motorraum vorne links öffnen.
2. Sekundäre Rettungstrennstelle: Zündung in „**AUS**“-Stellung bringen und die Sicherung Nummer **10** (markiert mit Fähnchen) im Sicherungskasten im Kofferraum links abziehen.

Weitere Deaktivierungsmethoden des Hochvoltsystems – wie sie zum Beispiel in den Reparaturleitfäden beschrieben sind – dürfen nur von entsprechend qualifiziertem Personal durchgeführt werden.

HINWEIS Deaktivierung der passiven Sicherheitssysteme

Um sicherzustellen, dass die **passiven Sicherheitssysteme** (Airbags und Gurtstraffer) deaktiviert sind, sollten Einsatzkräfte

1. die 12-Volt-Batterie im Beifahrerfußraum vorne rechts trennen. Die Wartezeit nach Trennen der 12-Volt-Batterie beträgt 1 Minute.
2. das Hochvoltssystem über die primäre oder sekundäre Rettungstrennstelle deaktivieren, um die vollständige Spannungsfreiheit des 12-Volt-Bordnetzes zu gewährleisten.

Deaktivierung des Hochvoltssystems

Zündung ausschalten

Die im Folgenden beschriebene Deaktivierungsmethode des Hochvoltssystems gilt sowohl für Fahrzeuge mit konventionellem Schlüssel als auch für Fahrzeuge mit Porsche Entry & Drive (schlüsselloser Zugang). Bei beiden Methoden muss zunächst die Zündung in „AUS“-Stellung gedreht werden.



1. Zündung in „AUS“-Stellung (Position **0**-) drehen.

Primäre Rettungstrennstelle: Öffnen des 12 Volt Service Steckers im Motorraum vorne links

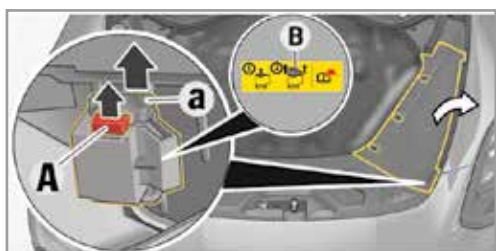

1. Abdeckung entfernen.
2. Öffnen des 12 Volt Service Steckers.
3. Service Stecker (markiert mit Fähnchen **B**-) entriegeln **A**- und öffnen **a**-.

- ➔ Das Hochvoltssystem ist nach der Deaktivierung innerhalb von ca. 20 Sekunden spannungsfrei.
- ➔ Die passiven Sicherheitssysteme wie Airbags und Gurtstraffer werden durch das 12-Volt-Bordnetz weiterhin mit Spannung versorgt.

Sekundäre Rettungstrennstelle: Ziehen der Sicherung im Sicherungskasten des Kofferraum links

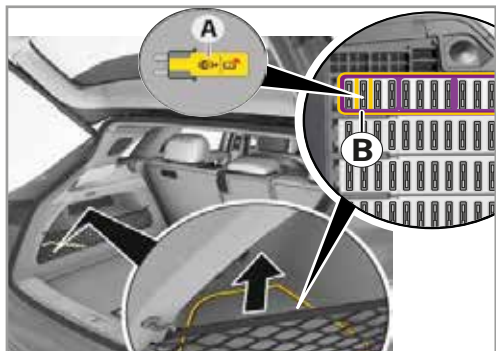

1. Sicherungskastendeckel in dem Kofferraum links öffnen.
2. Halterahmen (**B**) am Sicherungsriegel entfernen.
3. Sicherung Nummer **10** (markiert mit Fähnchen **A**) abziehen.

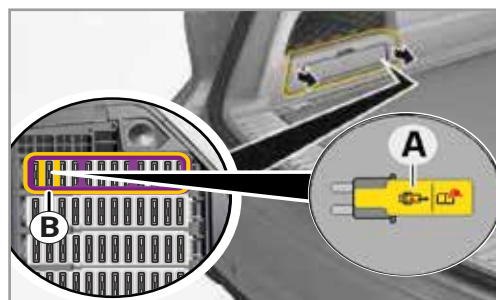

1. Bei einem optionalen DVD-Wechsler: im dem Kofferraum links das Gehäuse entnehmen.
2. Halterahmen (**B**) am Sicherungsriegel entfernen.
3. Sicherung Nummer **10** (markiert mit Fähnchen **A**) abziehen.

- ➔ Das Hochvoltssystem ist nach der Deaktivierung innerhalb von ca. 20 Sekunden spannungsfrei.
- ➔ Die passiven Sicherheitssysteme wie Airbags und Gurtstraffer werden durch das 12-Volt-Bordnetz weiterhin mit Spannung versorgt.

Deaktivierung der passiven Sicherheitssysteme

12-Volt-Batterie abklemmen

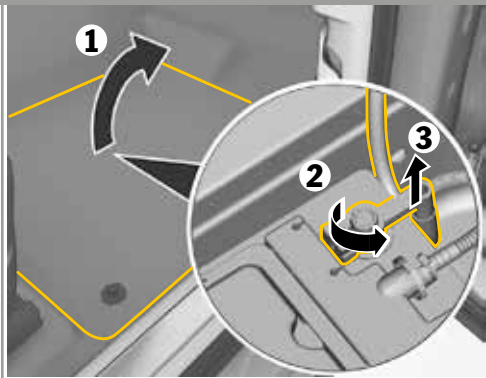

Sicherstellen, dass kein Fremdstartkabel an das Fahrzeug angeschlossen ist.

1. Beifahrersitz – wenn möglich – in die hinterste Position fahren.
2. Teppichausschnitt (-1-) im Fußraum vorne rechts lösen.
3. Minuskabel der 12-Volt-Batterie an der Schraubverbindung lösen (-2-) und gegen ungewollten Kontakt sichern (-3-).

- Zusätzlich das Hochvoltsystem an einer Rettungstrennstelle deaktivieren.
- Die passiven Sicherheitssysteme (Airbags und Gurtstraffer) werden deaktiviert. Die Wartezeit nach Trennen der 12-Volt-Batterie beträgt 1 Minute.

Weitere Unfallsituationen

Fahrzeug im Wasser

Es besteht keine Gefahr, dass Spannung an der Karosserie anliegt. Nach der Bergung des Fahrzeuges

1. das Wasser aus dem Innenraum abfließen lassen und
2. Deaktivierung des Hochvoltsystems einleiten.

Fahrzeug-/Batteriebrand

Geeignetes Löschmittel:

Wasser (H₂O), größere Mengen zum Kühlen der Lithium-Ionen-Batterie

⚠️ WARNUNG Platzen von Batteriezellen/-modulen bei Hitzeentwicklung!

Wird die Hochvoltbatterie erhitzt besteht die Möglichkeit, dass Batteriezellen/-modulen platzen.

- Bei der Brandbekämpfung die gebotenen Sicherheitsabstände einhalten.



Porsche AG, 911 (992)

Coupé, alle Derivate

PORSCHE ab MJ 2019

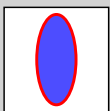
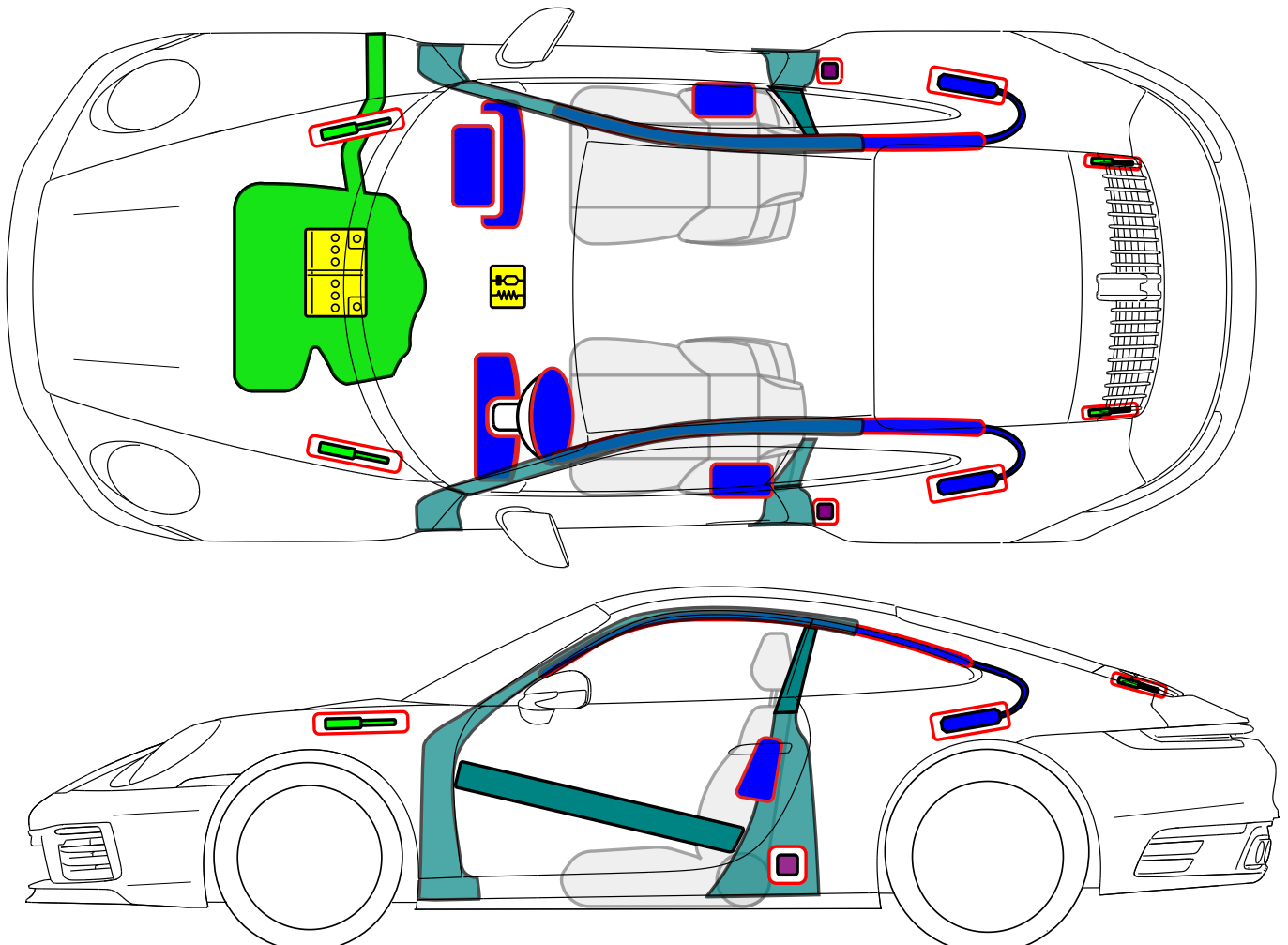

Airbag



Gurtstraffer

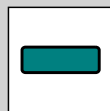

Karosserie-
verstärkung

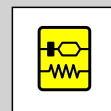

SRS-
Steuergerät

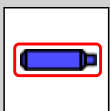

Gasgenerator

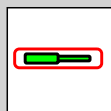

Gasdruck-
dämpfer

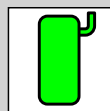

Kraftstofftank

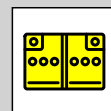

Batterie



Porsche AG, 911 Speedster (991)

Cabriolet, alle Derivate

PORSCHE

ab MJ 2019

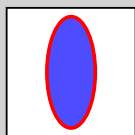
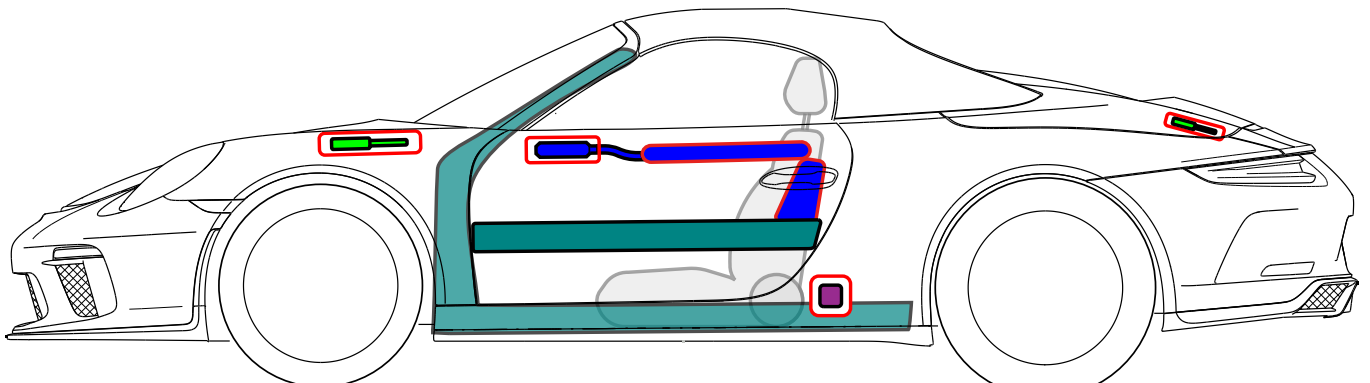
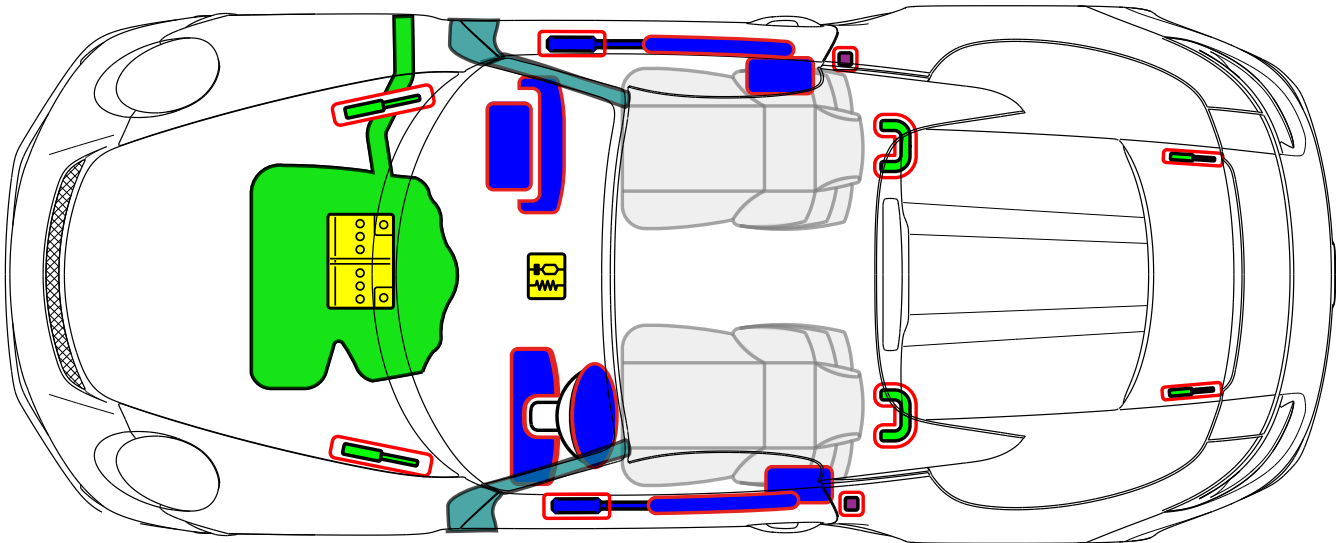

Airbag

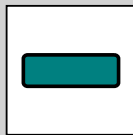

Karosserie-
verstärkung

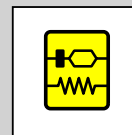

SRS-
Steuergerät

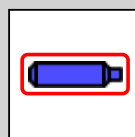

Gasgenerator

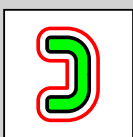

Überrollschutz

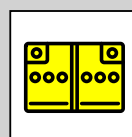

Batterie



Gurtstraffer

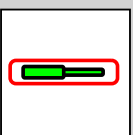

Gasdruck-
dämpfer

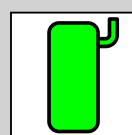

Kraftstofftank