

FORD Explorer PHEV - HEV

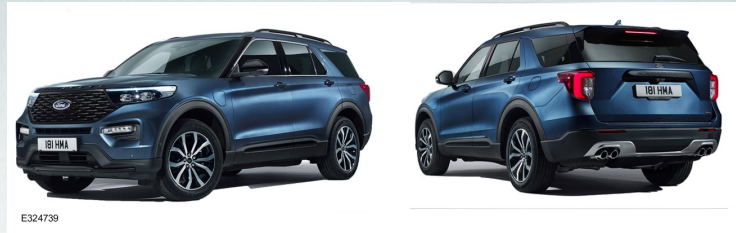

E324739

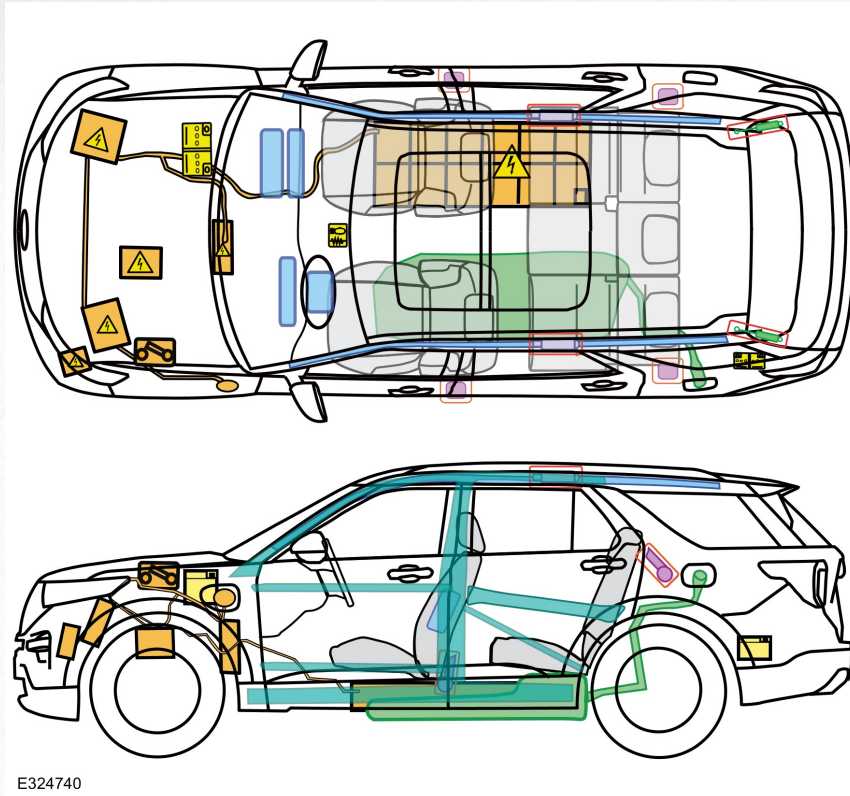

E324740

Legende

E

| | | | | | | | | | |
|---|--------------|---|-----------------------|---|----------------|--|-----------------------------|---|------------------------|
|  | Airbag |  | Karosserieverstärkung |  | Steuergerät |  | Hochvoltbatterie |  | Fussgängerschutzsystem |
|  | Gasgenerator |  | Überrollschutzbügel |  | Batterie |  | Hochvoltleitung/komponenten | | |
|  | Gurtstraffer |  | Gasdruckdämpfer |  | Kraftstofftank |  | Hochvolttrennstelle | | |

(Stand : 04/2020)

ELEKTROFAHRZEUG-IDENTIFIZIERUNGSNUMMER

Identifizierung anhand von Fahrzeugmerkmalen



1. HOCHVOLT-Ladeanschluss
2. Hybrid-Emblem

HOCHVOLTSYSTEM-Deaktivierung

ES IST IMMER DAVON AUSZUGEHEN; DASS DAS HOCHVOLTSYSTEM DES FAHRZEUGS IN BETRIEB IST!

VOR ARBEITEN AM FAHRZEUG SICHERSTELLEN, DASS EXTERNE STROMVERSORGUNGEN GETRENNT SIND (z. B. Ladegeräte, Elektrowerkzeuge). Nichtbeachten dieser Anweisungen kann zu schweren oder tödlichen Verletzungen führen.

FUNKTIONEN ZUM TRENNEN DER HOCHVOLTVERSORUNG

WARNUNGEN:

 **Durch Abziehen des Servicesteckers wird die Hochspannung vom Fahrzeug getrennt. Die Hochvolt-Batteriepackung steht weiterhin unter Spannung und bleibt gefährlich. Das Gehäuse**



der Hochvoltbatterie nicht schneiden. Die Hochvoltbatterien oder das Gehäuse in keiner Form durchdringen. Nach Möglichkeit für Isolierung sorgen und die Berührung mit Hochvoltbauteilen des Fahrzeugs meiden.

- ⚠** Bei Elektrofahrzeugen, die durch einen Unfall beschädigt wurden, besteht Gefahr durch Hochspannungsstromschlag, weil unter Umständen die Hochvolt-Sicherheitssysteme defekt sind. Vorsicht anwenden und geeignete persönliche Schutzausrüstung tragen. Alle metallhaltigen Schmuckgegenstände wie beispielsweise Uhren und Ringe abnehmen. Nichtbeachten dieser Anweisungen kann zu schweren oder tödlichen Verletzungen führen.

Zündung ist in Position AUS – Wenn die Zündung in Position AUS ist (und das Fahrzeug nicht geladen wird), ist das Hochvoltssystem deaktiviert.

Servicestecker – Bei abgezogenem Hochvolt-Servicestecker ist das Hochvoltssystem deaktiviert.

Deaktivierung des Hochvoltsystems – Methode 1

Falls kein Zugang zur 12-Volt-Batterie möglich ist, mit Methode 2 fortfahren.

1. Das Hochvoltsystem auf Strom prüfen.



E324742

2. Wenn das Hochvoltssystem aktiv ist, die Zündung ausschalten.



BEACHT: Unter der Haube befindet sich keine sekundäre Verriegelung.

3. Die Motorhaube öffnen.

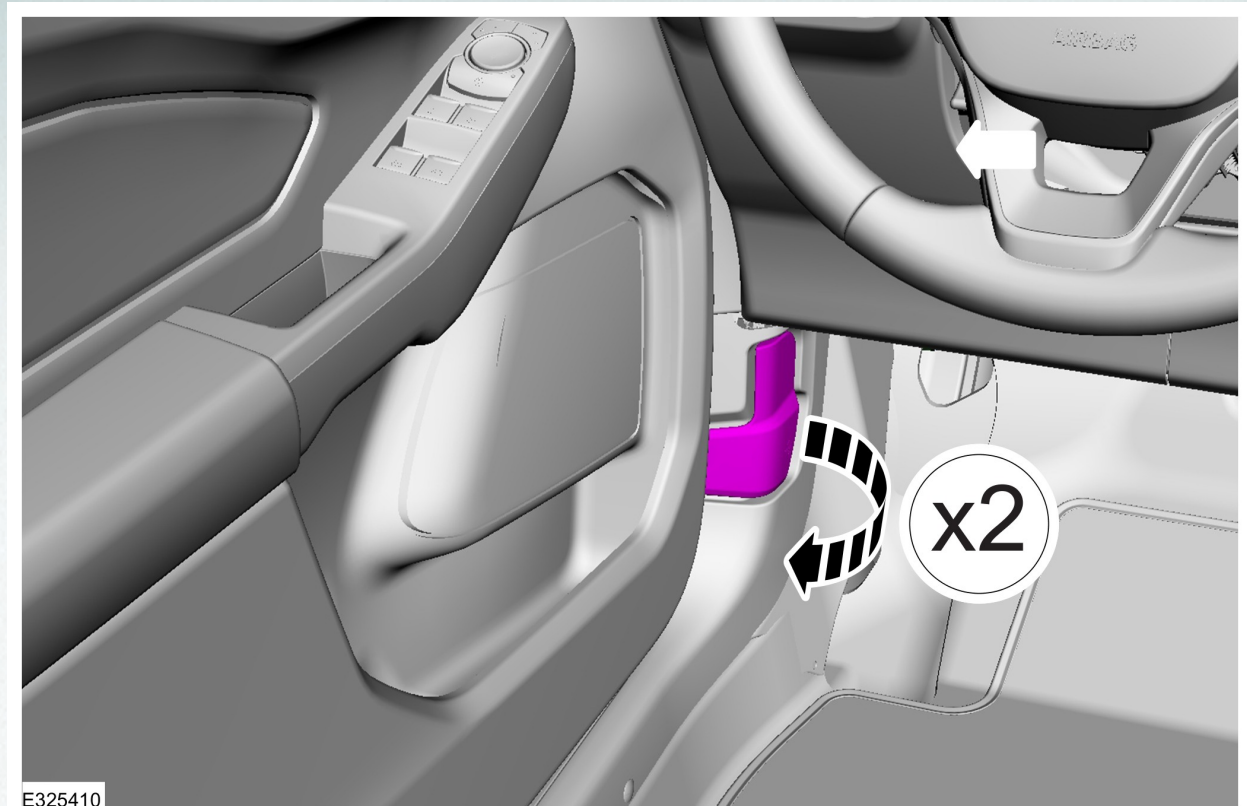

E325410

4.

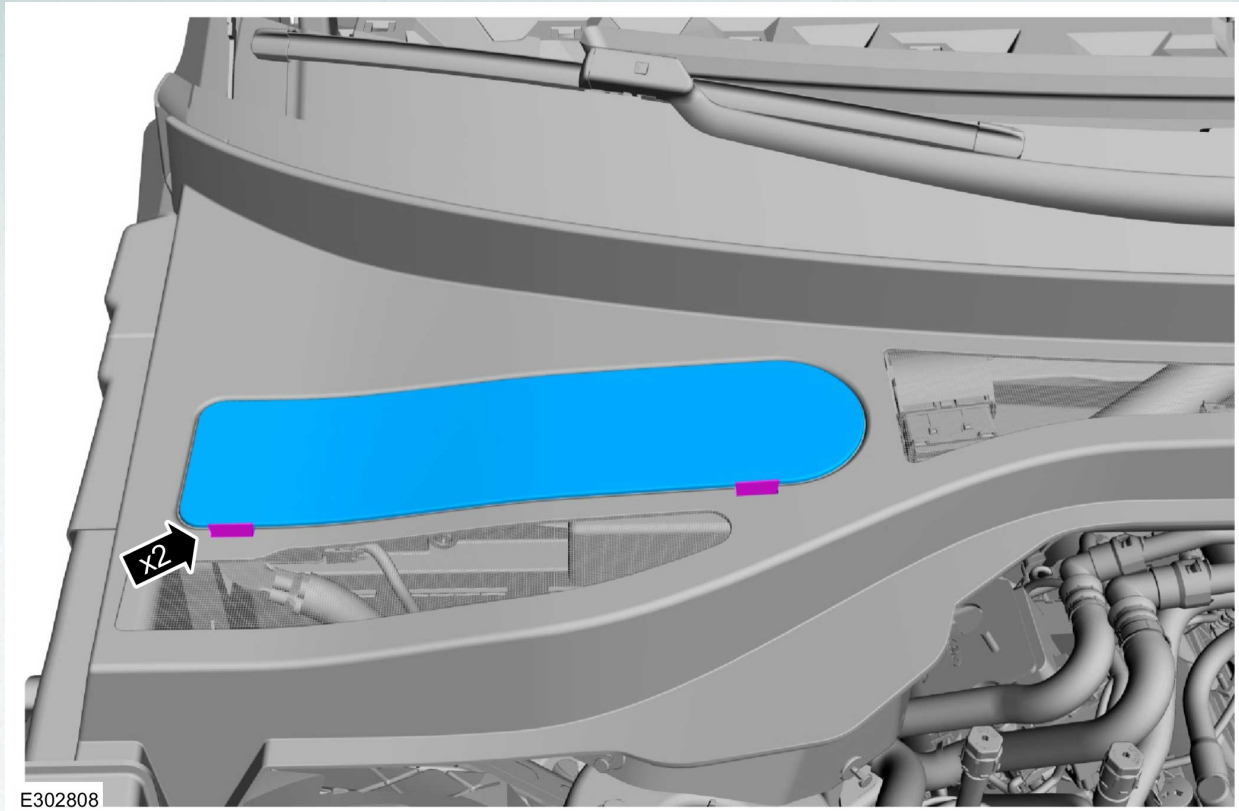

BEACHT: Beim Abklemmen der Batterie zum Unterbrechen der Stromversorgung für die Fahrzeugelektrik nur das bzw. die Batteriemassekabel abklemmen. Batterie-Pluskabel brauchen nicht getrennt zu werden.

5.

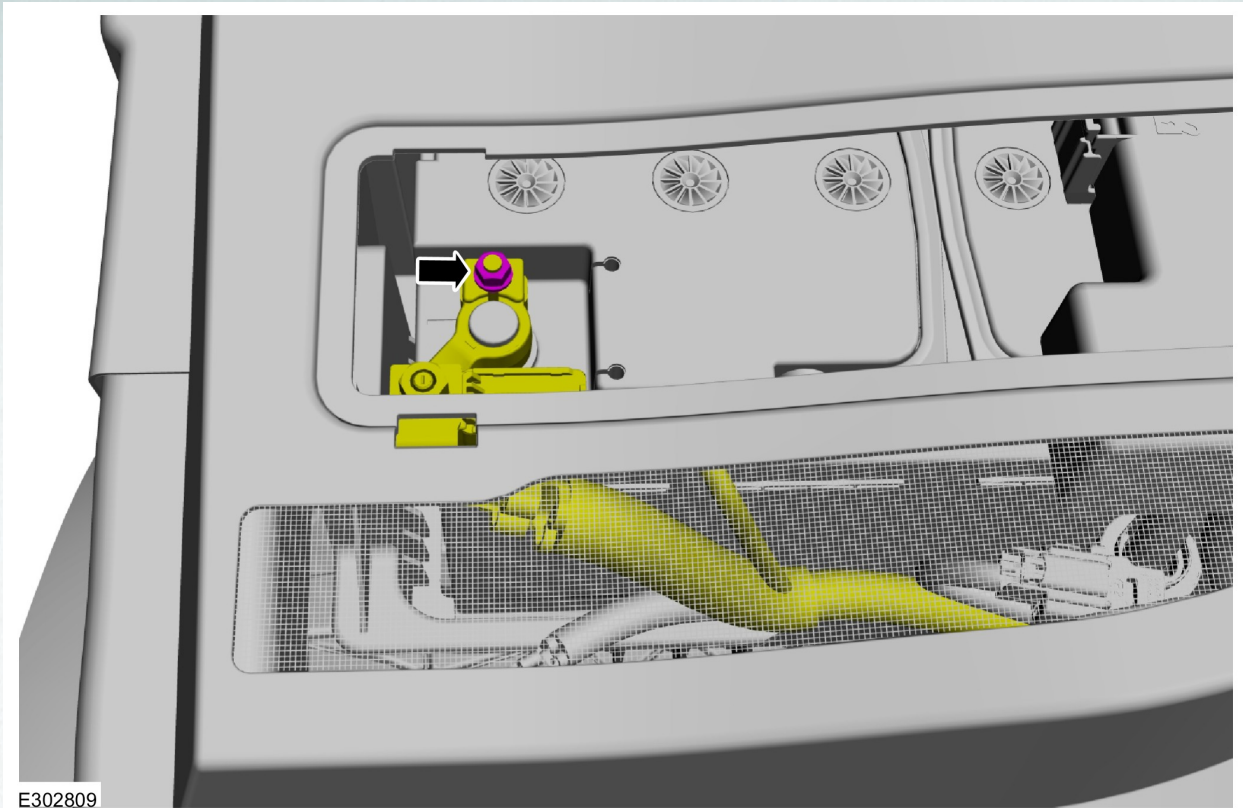

E302809

6.

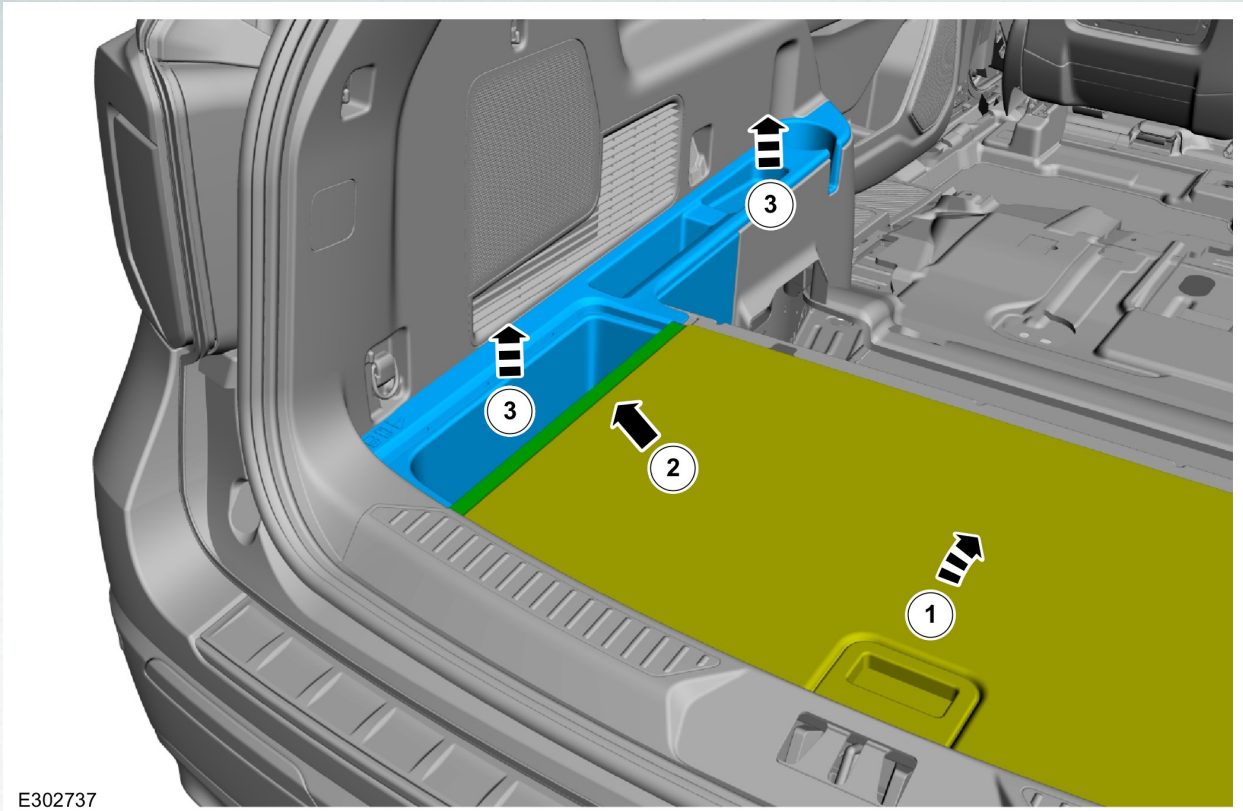

E302737

7.



E300820

8.

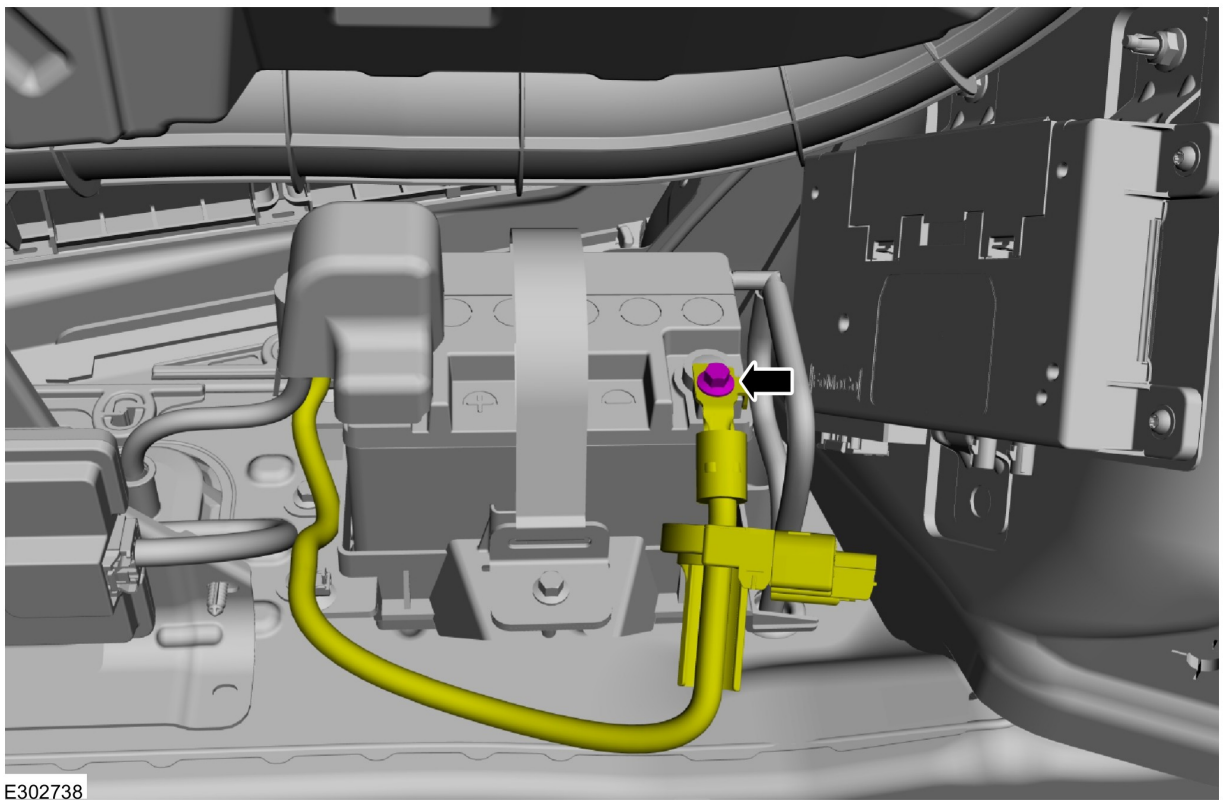

E302738

9.

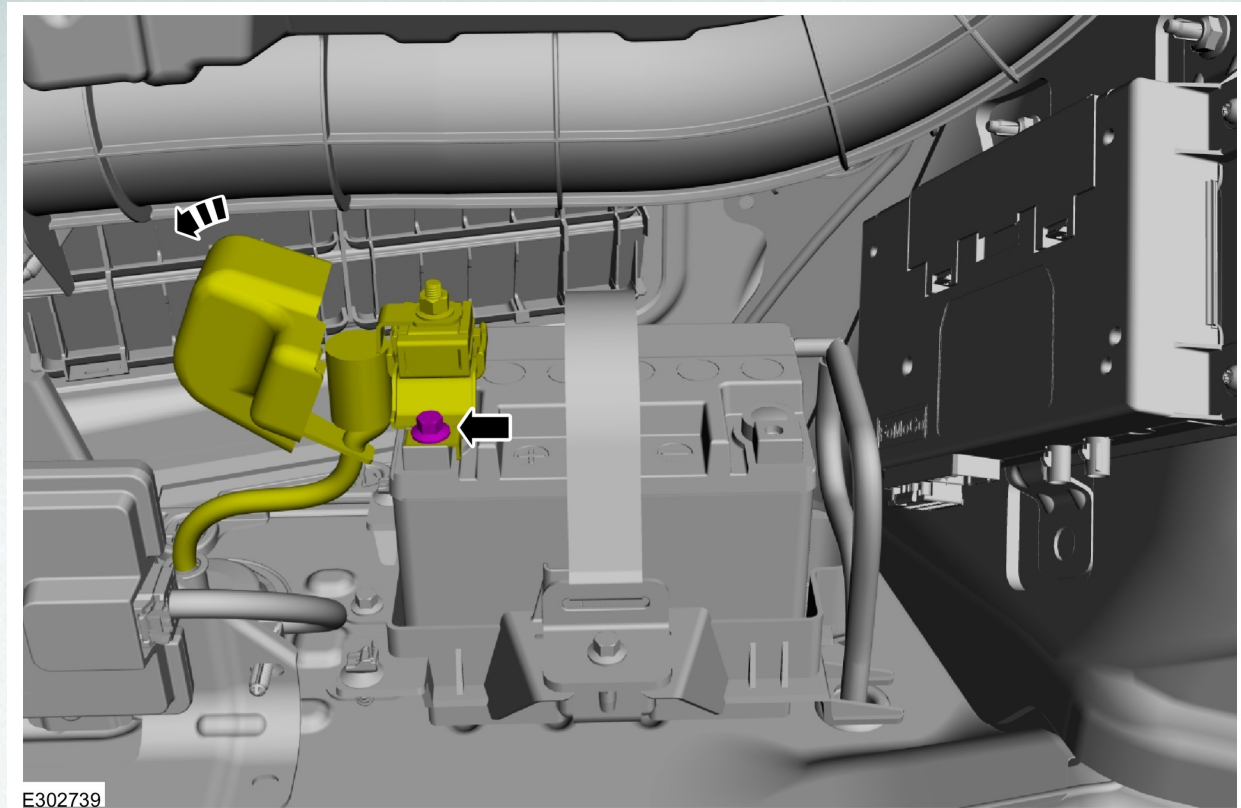

Deaktivierung des Hochvoltsystems – Methode 2

Zum Hochvoltbatteriesystem gehört ein Niedervolt-Trennstecker, der den Versorgungsstromkreis des 12-Volt-Schütz öffnet und sich im Motorraum befindet. Wenn der Servicestecker abgezogen ist, können sich die Hochvolt-Schütze, die das Fahrzeug mit Hochspannung versorgen, nicht schließen.

1. Die Motorhaube öffnen.

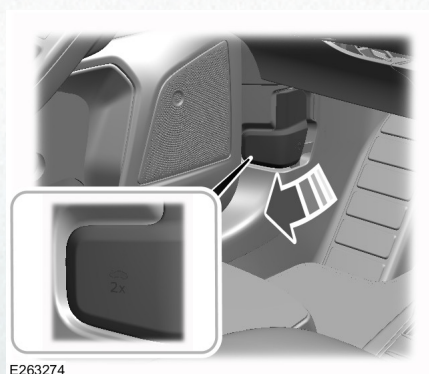

2. Position des Servicesteckers.

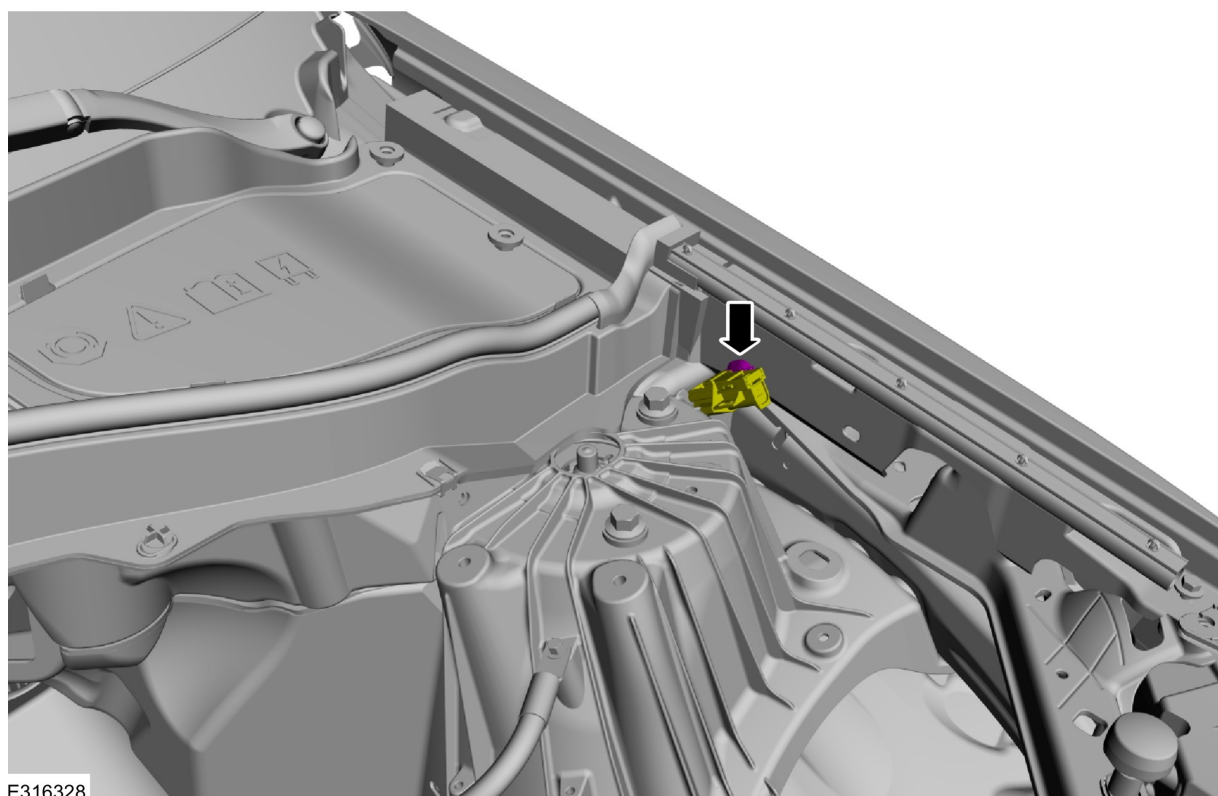

E316328

3.

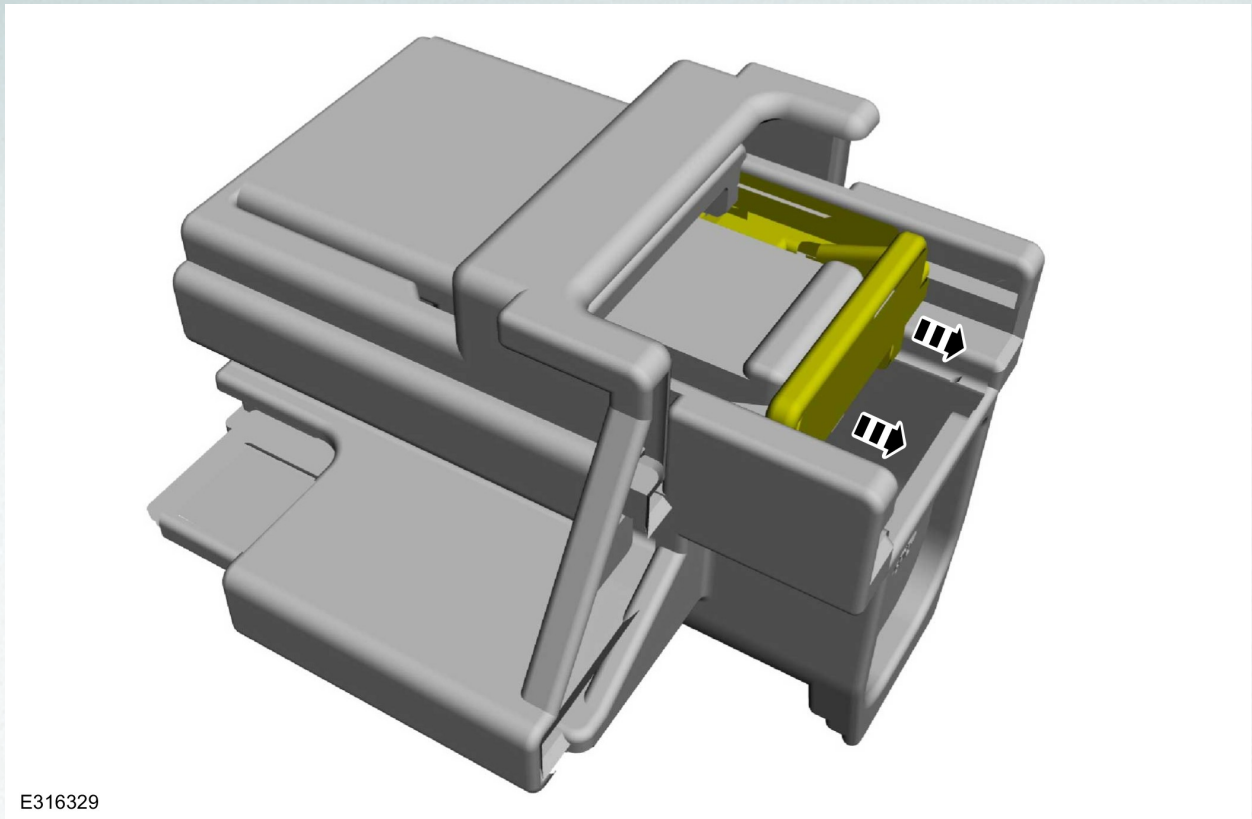

E316329

4. Den oberen Teil nach oben ziehen, bis die Beschriftung „OFF“ sichtbar ist. Es ist nicht möglich, den beweglichen Teil aus dem Kopfteil zu entfernen.

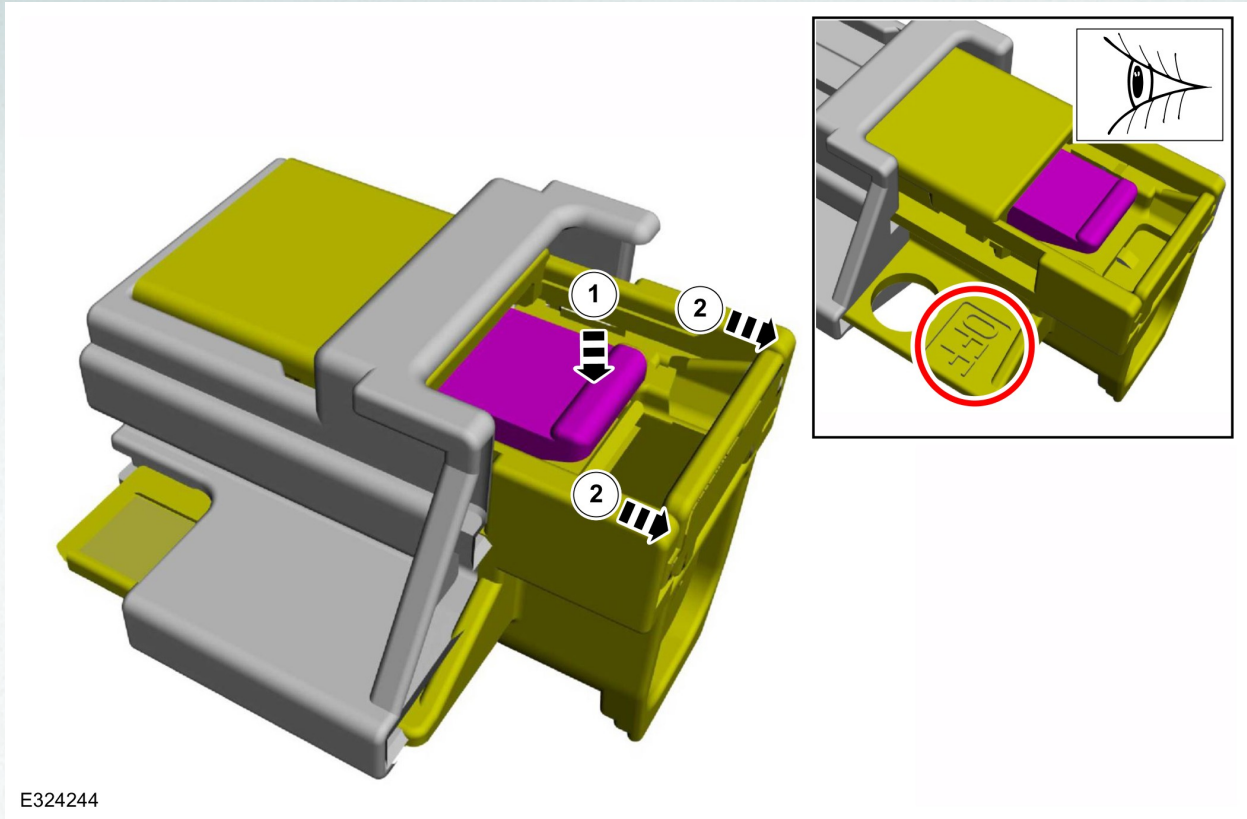

E324244

5.

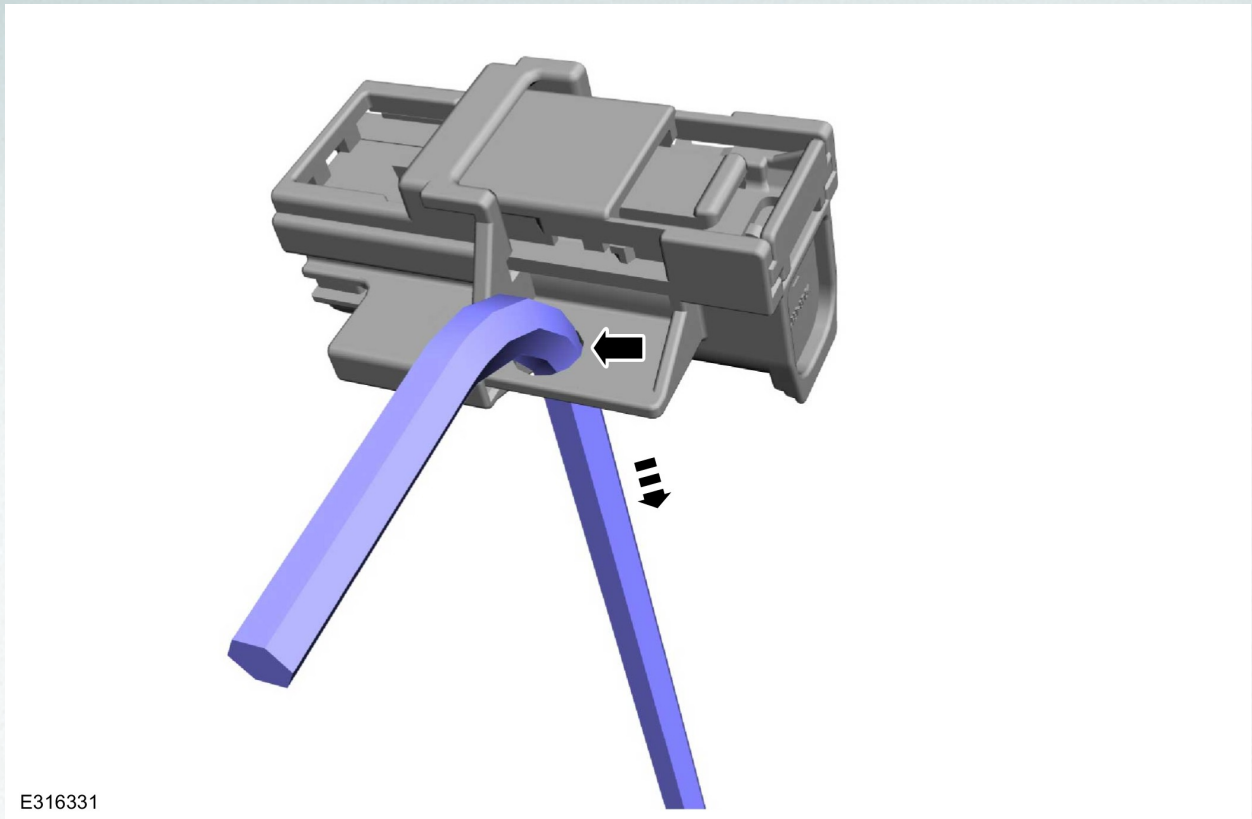

E316331

6. Mindestens 5 Minuten warten.

(Stand : 04/2020)