

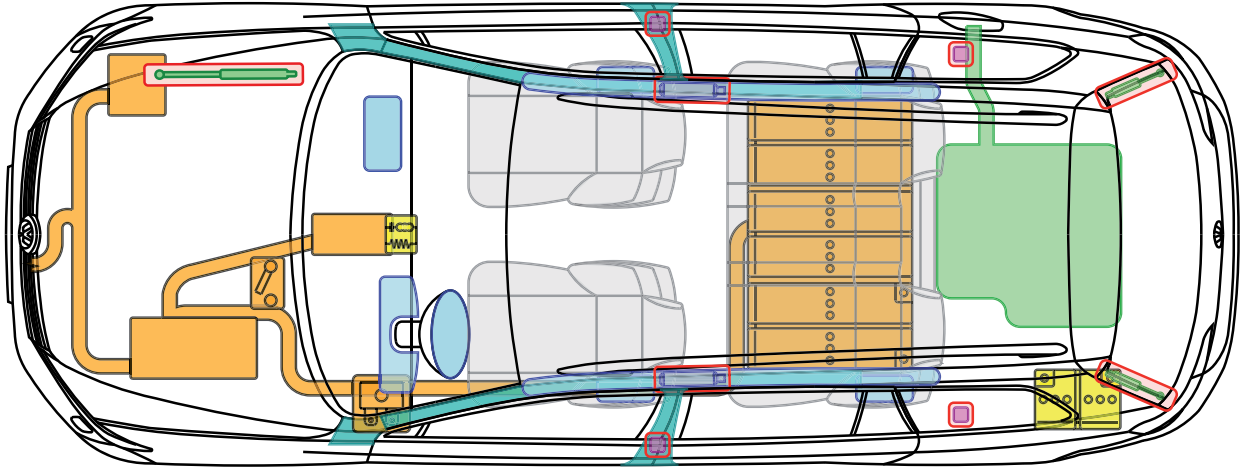

# Passat B8 GTE







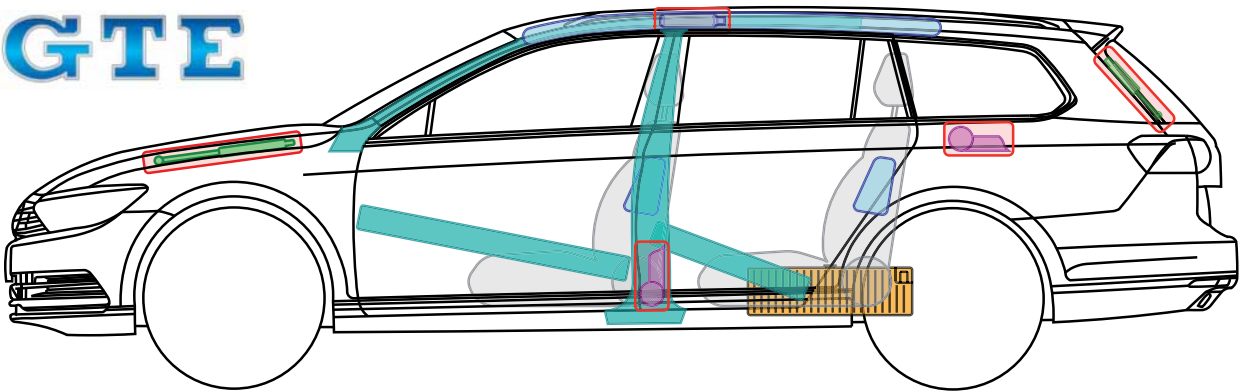





(Variant, ab 2015)



## GTE



### Legende

	Airbag		Karosserie-Verstärkung		Steuergerät		Hochvolt-batterie
	Gas-generator		Sicherungs-träger		12V-Batterie		Hochvolt-komponente/-leitung
	Gurtstraffer		Gasdruck-dämpfer		Kraftstoff-tank		Trennstelle für Hochvolt



# Passat B8 GTE (Variant, ab 2015)



## Fahrzeugidentifizierung

Designleuchten  
im Stoßfänger



**GTE**

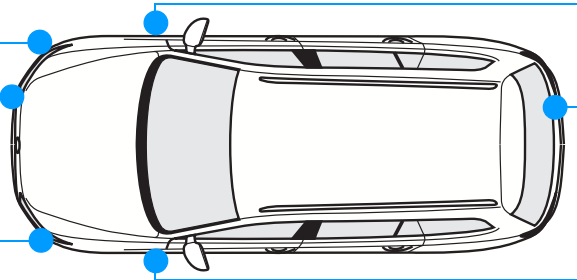

**GTE**

## Fahrzeug gegen Wegrollen sichern

1. Gangwahlhebel in Stellung „P“ bringen.
2. Feststellbremse betätigen.

## Antrieb und Hochvoltsystem deaktivieren

### Zündung und Sicherungsträger im Innenraum zugänglich



1. Zündschlüssel in „AUS-Stellung“ drehen und abziehen oder Start-Stop-Taste drücken.



Die passiven Sicherheitssysteme wie Airbags und Gurtstraffer sind nach Ablauf der Entladungszeit des Airbagsteuergerätes von ca. 4 Sekunden durch das Drehen des Zündschlüssels in die Stellung „AUS“ deaktiviert.

Vor Ablauf der Entladungszeit besteht eine Gefahr der Airbagauslösung aufgrund der Beschädigung des Airbagsystems.

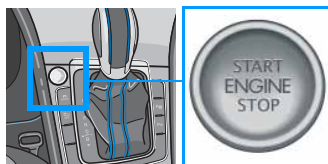

2. Ablagefach über dem Sicherungsträger der Schalttafel links entfernen. Gekennzeichnete Sicherung herausziehen. (gelbe Fahne)

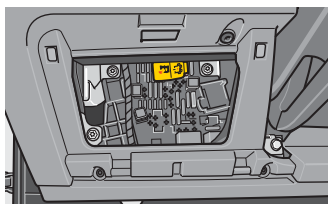

Das Hochvoltsystem ist nach dem Deaktivieren innerhalb von ca. 20 Sekunden spannungsfrei. Die passiven Sicherheitssysteme wie Airbags und Gurtstraffer sind dann deaktiviert.



P

Passat B8 GTE (Variant, ab 2015)



# Passat B8 GTE (Variant, ab 2015)



## Antrieb und Hochvoltsystem deaktivieren

### Motorraum und Kofferraum zugänglich

### UND 12V-Bordnetzbatterie abklemmen

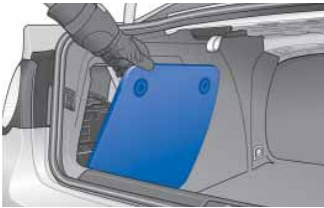

#### 1. Batterieabdeckung im Kofferraum entfernen

- Batterieabdeckung im Kofferraum auf der linken Fahrzeugseite lokalisieren
- Befestigungsschrauben lösen und Abdeckung abnehmen



#### 2. 12V-Bordnetzbatterie am Minuspol mit geeignetem Werkzeug abklemmen.



Das Hochvoltsystem ist nach dem Deaktivieren innerhalb von ca. 20 Sekunden spannungsfrei. Die passiven Sicherheitssysteme wie Airbags und Gurtstraffer sind dann deaktiviert.

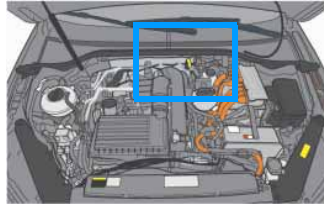

#### 3. Rettungstrennstelle im Motorraum lokalisieren.

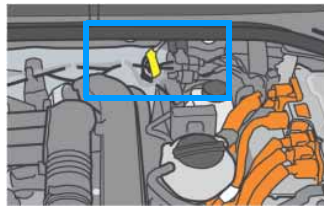

#### 4. Rettungstrennstelle öffnen.

Vorgehensweise ist auf dem Label beschrieben!



Das Hochvoltsystem ist nach dem Deaktivieren innerhalb von ca. 20 Sekunden spannungsfrei. Die passiven Sicherheitssysteme wie Airbags und Gurtstraffer sind dann deaktiviert.



## An der Ladesäule angeschlossenes Fahrzeug

Fahrzeug entriegeln. Das Ladekabel vom Fahrzeug trennen und ggf. bei schweren Unfällen das Hochvoltsystem des Fahrzeugs deaktivieren (siehe unter „Fahrzeug deaktivieren“)!